

ComColorExpress IS1000C / IS950C

설치 안내서

 주의

안전 주의사항을 확인하려면, 제품 사용전에 이 설명서를 반드시 읽으십시오.
이 설명서를 읽고, 나중에 참조할 수 있도록 가까운 곳에 보관하십시오.

서문

ComColorExpress IS1000C/IS950C를 구입해 주셔서 감사합니다.

이 제품은 네트워크와 PostScript®3를 지원하는 고성능 인터프리터가 있는 컨트롤러입니다. 이 장치를 사용하면 Windows와 Macintosh 컴퓨터에서 데이터 출력, 프린터 모니터링 등의 다양한 기능을 활용할 수 있습니다.

이 장치를 사용하기 전에 본 문서를 읽어 주십시오. 본 문서를 읽은 후에는 나중에 손쉽게 찾아 참조할 수 있도록 보관하십시오.

이 기기는 가정용(B급) 전자파적합기기로서 주로 가정에서 사용하는 것을 목적으로 하며, 모든 지역에서 사용할 수 있습니다.

지침 설명서의 구성

이 제품의 지침 설명서는 다음과 같이 세 가지가 있습니다.

- "설치 안내서"(본 설명서)
IS1000C/IS950C를 연결하는 방법, 이 제품과 함께 제공된 소프트웨어를 설치하는 절차에 대해 설명합니다.
- "프린터 드라이버 안내서"
프린터 드라이버의 특정 기능과 설정 절차에 대해 설명합니다.
- "유틸리티 안내서"
네트워크를 통해 이 제품의 상태를 확인하고 이 제품을 관리하기 위한 콘솔 기능, 이 제품과 함께 제공된 소프트웨어의 작업 절차에 대해 설명합니다.

이 제품을 사용하기 전에 또는 사용 중에 이해할 수 없는 사항이 발생할 경우 각 취급설명서를 읽어 주십시오.

지침 설명서의 내용

참고

- 1) 본 취급설명서의 전부 또는 일부를 무단으로 복제하는 행위는 엄격히 금지됩니다.
- 2) 제품이 향후 개선될 수 있으므로 본 취급설명서의 내용은 예고 없이 변경될 수 있습니다.
- 3) RISO는 본 취급설명서에서 발생하거나 이 제품의 조작으로 인해 발생하는 결과에 대해 어떠한 책임도 지지 않습니다.
- 4) 이 문서에 포함된 그림은 대부분의 경우 IS1000C 모델을 나타냅니다.

저작권

RISO 및 ComColorExpress는 미국 및 기타 국가에서 RISO KAGAKU CORPORATION의 상표 또는 등록 상표입니다.

Adobe, AdobePS, PostScript, PostScript3 및 PostScript 로고는 미국 및/또는 기타 국가에서 Adobe Systems Incorporated의 등록 상표 또는 상표입니다.

Macintosh 및 Mac OS는 Apple Inc.의 상표입니다.

Microsoft, Windows, Windows Vista 및 Windows Server는 미국 및/또는 기타 국가에서 Microsoft Corporation의 등록 상표 또는 상표입니다.

SOFHA는 SOFHA GmbH, Germany의 등록 상표입니다.

기타 회사 이름 및/또는 상표는 각 회사의 등록 상표 또는 상표입니다.

Copyright © IS1000C/IS950C 취급설명서: 2017 RISO KAGAKU CORPORATION

Copyright © IS1000C/IS950C 소프트웨어: 2006-2017 SOFHA GmbH, Germany

목차

본 취급설명서에서 사용하는 아이콘.....	6
안전 및 취급에 대한 안내문	8
<hr/>	
안전을 위한 예방 조치	8
경고 기호 / 아이콘	8
설치 장소	8
전원 연결	8
인터페이스 케이블 연결	9
취급	9
경고 레이블	10
처음 사용하기 전에	11
설치 장소	11
취급	11
작동 환경	11
전체 크기	12
장치 양도	12
장치 구성품 및 폐기	12
부품 이름 및 기능	13
전면	13
후면	14
테스트 버튼	15
재설정 버튼	15
사양	16
ComColorExpress IS1000C/IS950C 를 사용하기 전에	18
<hr/>	
ComColorExpress IS1000C/IS950C 개요	18
호환 운영 체제	18
프린터 드라이버	18
RISO Console.....	19
ComColorExpress IS1000C/IS950C 패키지 확인	20
ComColorExpress IS1000C/IS950C 설정 및 설치	22
<hr/>	
컴퓨터 연결.....	22
소프트웨어 설치	23
설치 절차	24
Windows 에 설치	25
RISO IS1000C/IS950C 소프트웨어 설치	25
네트워크 설정	27
프린터 설치	29
RISO IS1000C/IS950C 소프트웨어 제거	31
Macintosh 에 설치 (Mac OS)	33
RISO Management Tool 설치	33
네트워크 설정	35
프린터 설치	37
RISO IS1000C/IS950C 소프트웨어 제거	40



Linux 에 설치	42
Linux 에 RISO IS1000C/IS950C 컨트롤러 PPD 등록	42
Linux PPD 제거	43

부록	44
-----------	-----------

문제 해결	44
글꼴 목록	45

본 취급설명서에서 사용하는 아이콘

본 취급설명서에서는 다음과 같은 아이콘을 사용하여 기능, 조작 및 주의 사항에 대해 설명합니다.

중요!	주의가 필요한 항목이나 금지 사항이 있는 항목에 대해 설명합니다.
참고	특히 유용한 정보가 있는 항목이나 알아 두어야 할 사항이 있는 항목에 대해 설명합니다.
	참조하고 완전히 이해해야 할 항목의 제목과 페이지를 나타냅니다. 다른 취급설명서를 참조하는 경우에는 해당 취급설명서의 이름도 나와 있습니다.
 경고  주의	안전 주의 사항입니다. "안전을 위한 예방 조치"는 8페이지에서 설명합니다. 이 제품을 사용하기 전에 반드시 읽어 주십시오.

안전 및 취급에 대한 안내문

안전을 위한 예방 조치



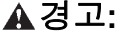
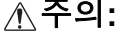

이 단원에서는 이 장치의 안전한 사용을 위해 준수해야 할 예방 조치에 대해 설명합니다. 이 단원의 내용을 주의깊게 읽어 보시기 바랍니다.

경고 기호/아이콘

장치를 제대로 사용하고 인적 부상과 재산 손해를 방지하기 위해 다음과 같은 경고 기호가 사용됩니다. 취급설명서를 읽기 전에 이러한 기호에 대한 정의를 충분히 이해해야 합니다.

 경고:	이 기호를 무시하고 잘못 취급할 경우 사망이나 심각한 인적 부상이 발생할 수 있음을 나타냅니다.
 주의:	이 기호를 무시하고 잘못 취급할 경우 인적 부상이나 재산 손해가 발생할 수 있음을 나타냅니다.

아이콘 예

	 기호는 금지된 작업을 나타냅니다. 금지된 작업의 세부 아이콘이 기호 내부나 기호 옆에 표시됩니다. (왼쪽 그림은 분해 금지를 보여 줍니다.)
	 기호는 강제된 작업이나 따라야 할 지침을 나타냅니다. 권장된 지침의 세부 아이콘이 기호 내부에 표시됩니다. (왼쪽 그림은 전기 콘센트에서 전원 플러그를 분리하라는 지침을 보여 줍니다.)

설치 장소

주의:

- 평평하고 안정적인 표면에 장치를 올려놓으십시오. 이를 준수하지 못할 경우 장치가 기울어지거나 넘어져 부상을 입을 수 있습니다.
- 장치에는 환기 구멍이 달려 있습니다. 벽으로부터 150mm 이상 떨어진 곳에 장치를 설치하십시오. 환기 구멍이 막힐 경우 열이 분산되지 않아 화재가 발생할 수 있습니다.
- 먼지가 많거나 습한 장소에 장치를 두지 마십시오. 이를 준수하지 못할 경우 화재나 감전 사고가 발생할 수 있습니다.
- 물이 새거나 물방울이 튀는 장소에 장치를 두지 마십시오. 이를 준수하지 못할 경우 화재나 감전 사고가 발생할 수 있습니다.

전원 연결

경고:

- 지정한 방법으로 전원 공급 장치를 설치하십시오. 이를 준수하지 못할 경우 화재나 감전 사고가 발생할 수 있습니다.
- 기기와 벽 소켓 간의 연장 코드 사용을 피하기 위해 벽 소켓 부근에 기기를 설치하십시오. 연장 코드가 절대적으로 필요할 경우 5m 미만으로 사용하십시오. 그렇지 않을 경우 화재 또는 감전 사고가 발생할 수 있습니다.
- 전원 코드를 손상시키거나 개조하지 마십시오. 코드에 무거운 물체를 올려놓거나 코드를 너무 세게 잡아당기거나 구부릴 경우 코드가 손상되어 화재 또는 감전 사고가 발생할 수 있습니다.
- 이 제품과 함께 제공된 전원 코드는 이 장치에만 사용해야 합니다. 다른 전기 제품에 사용할 경우 화재 또는 감전 사고가 발생할 수 있습니다.
- 젖은 손으로 전원 코드를 꽂거나 뽑지 마십시오. 이를 준수하지 못할 경우 감전 사고가 발생할 수 있습니다.



⚠주의:

- 전원 코드와 인터페이스 케이블을 느슨하지 않게 꼭 연결하십시오. 연결이 느슨할 경우 접촉이 불량하여 화재가 발생할 수 있습니다.
- 손상된 전원 코드를 사용하지 마십시오. 손상된 경우 동일한 사양을 충족하는 전원 코드로 교체하십시오. 교체하려면 서비스 담당자에게 문의하십시오.
- 전원 코드를 뽑을 때 잡아당기지 마십시오. 이를 준수하지 못할 경우 전원 코드가 손상되어 화재나 감전 사고가 발생할 수 있습니다. 플러그를 꼭 잡고 전원 코드를 뽑아야 합니다.
- 연휴 등으로 인해 장치를 장시간 사용하지 않을 경우 안전을 위해 전기 콘센트에서 전원 코드를 뽑아두십시오.
- 매년 한 번 이상 전기 콘센트에서 전원 플러그를 뽑고 플러그의 나뉘어진 갈래와 그 주변부를 청소하십시오. 이러한 부분에 먼지가 쌓일 경우 화재가 발생할 수 있습니다.

인터페이스 케이블 연결

⚠주의:

- 항상 RISO KAGAKU CORPORATION에서 지정한 인터페이스 케이블을 사용하고 올바른 커넥터를 통해 올바른 장치에 연결되었는지 확인하십시오. 이를 준수하지 못할 경우 화재가 발생할 수 있습니다.
- 인터페이스 케이블을 손상시키거나 밟지 마십시오. 케이블에 무거운 물체를 올려놓거나 연결이 느슨한 상태로 시스템을 조작하지 마십시오. 이를 준수하지 못할 경우 화재가 발생할 수 있습니다.

취급

⚠경고:

- 장치에 물 또는 기타 액체가 들어 있는 용기나 금속성 물체를 올려놓지 마십시오. 장치에 이물질이 들어갈 경우 화재 또는 감전 사고가 발생할 수 있습니다.
- 장치 부근에 양초 또는 기타 가리개 없이 노출된 화기를 두지 마십시오.
- 구멍을 통해 장치 내부에 금속성 물체 또는 인화성 물질을 넣거나 떨어뜨리지 마십시오. 이를 준수하지 못할 경우 화재나 감전 사고가 발생할 수 있습니다.
- 커버를 분리하지 마십시오. 이를 준수하지 못할 경우 고전압 부품에 닿아 감전 사고가 발생할 수 있습니다.
- 장치를 해체하거나 개조하지 마십시오. 이를 준수하지 못할 경우 화재나 감전 사고가 발생할 수 있습니다.
- 장치에서 과도한 열, 연기 또는 악취가 날 경우 즉시 전원을 끄고 전원 코드를 뽑은 다음 서비스 담당자에게 연락하여 화재 및 감전 사고의 위험을 방지하십시오.
- 장치 내부에 무언가가 떨어진 경우 즉시 주 전원 스위치를 끄고 전원 코드를 뽑은 다음 서비스 담당자에게 연락하십시오. 이를 준수하지 못할 경우 화재나 감전 사고가 발생할 수 있습니다.
- 장치 내부의 리튬 배터리를 분리하지 마십시오. 리튬 배터리를 화기 부근에 두거나 물에 넣을 경우 폭발이 일어날 수 있습니다.
리튬 배터리 방전으로 인해 장치가 올바르게 작동하지 않을 경우 서비스 담당자에게 문의하십시오.



⚠주의:

- 장치를 이동할 경우 전원 코드를 뽑고 연결된 케이블을 모두 분리하십시오. 손으로 장치를 받칠 경우 손가락, 발 및 케이블이 장치에 끼이거나 걸리지 않도록 충분히 주의하십시오.
- 금방이라도 번개가 칠 것 같은 날씨일 경우 전원 코드를 뽑으십시오. 플러그를 분리하기 전에 천둥 소리가 들리면 어떠한 경우에도 장치나 케이블을 만지지 마십시오. 이를 준수하지 못할 경우 화재나 감전 사고가 발생할 수 있습니다.



경고 레이블

안전을 위해 다음과 같은 경고 레이블이 장치에 부착되어 있습니다. 이러한 지침을 주의깊게 읽어 보십시오. 레이블을 벗기거나 더럽히지 마십시오. 레이블이 장치에 부착되어 있지 않을 경우 서비스 담당자에게 문의하십시오.

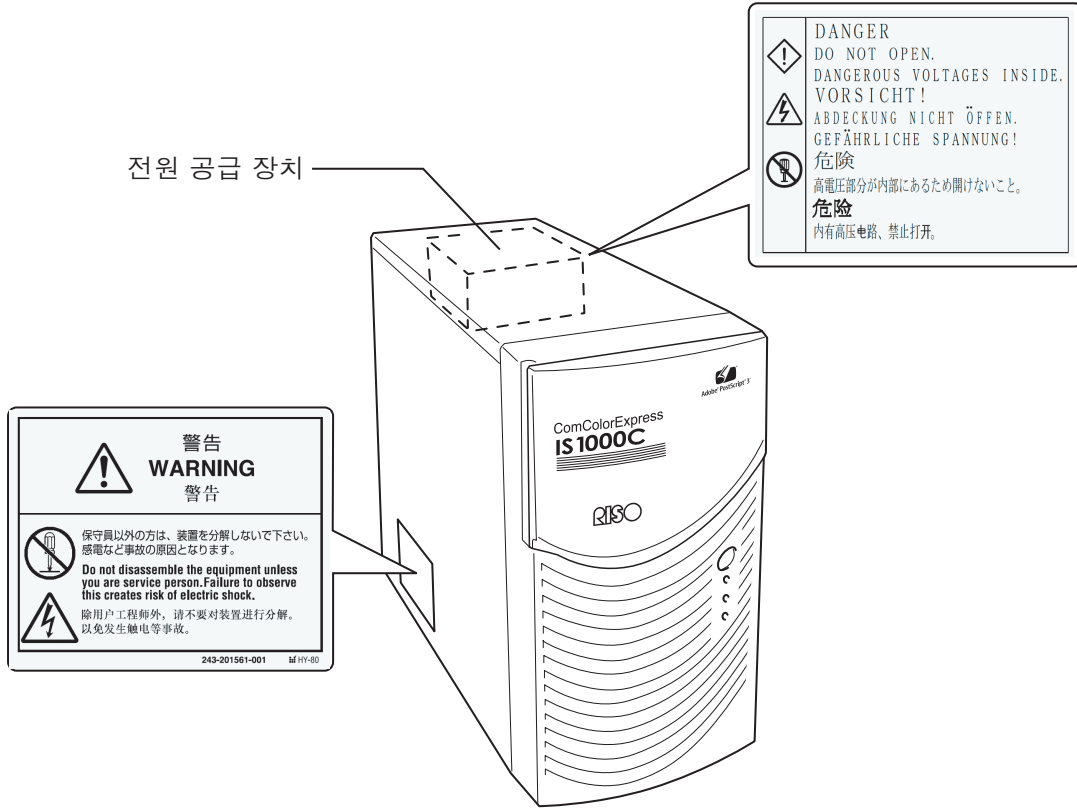

처음 사용하기 전에

이 단원에서는 장치를 사용할 때 준수해야 할 예방 조치에 대해 설명합니다.

설치 장소

다음 사항에 주의해 주십시오.

- 설치 장소는 제품 배달 시 고객과의 협의에 따라 결정됩니다.
- 아래에 나열된 장소에 장치를 설치하지 마십시오. 이 예방 조치를 준수하지 못할 경우 장치 고장 또는 인적 부상이 발생할 수 있습니다.
 - 직사광선에 노출될 수 있거나 창문에 인접한 밝은 장소(대안이 없을 경우 창문을 가리십시오.)
 - 갑작스러운 온도 변화가 발생할 수 있는 장소
 - 매우 덥고 습하거나 매우 춥고 건조한 장소
 - 난방을 하거나 냉풍, 온풍 또는 복사열에 직접 노출된 장소
 - 환기가 잘 안 되는 장소
 - 먼지가 많은 장소
 - 진동이 잦을 수 있는 장소



취급

- 조작 중에 강제로 주 전원 스위치를 끄거나 전원 코드를 뽑지 마십시오.
- 장치에는 고정밀 부품이 포함되어 있으며 이 취급설명서에서 지정하지 않은 방법으로 취급해서는 안 됩니다.
- 장치에 무거운 물체를 올려놓거나 충격을 가하지 마십시오.
- 전원 공급 장치를 끈 경우 10초 이상 기다렸다가 다시 켜십시오.
- 주변 장치의 케이블을 연결하거나 분리할 경우 이 장치의 전원이 꺼져 있는지 확인하고 미리 전원 코드를 뽑으십시오.
- 이 장치를 이동할 경우 미리 전원을 끄고 전원 코드를 뽑으십시오.
- 장치 부근에서 휴대폰, 마이크로셀룰러 폰 또는 호출기를 사용하지 마십시오. 전파로 인한 오기능이 발생할 수 있습니다. 장치 부근의 모든 휴대폰, 마이크로셀룰러 폰 및 호출기를 끄십시오.
- 갑작스러운 온도 변화가 있을 경우 장치 내부의 결로 현상으로 인해 고장이 발생할 수 있습니다. 추운 실외에서 따뜻한 실내로 장치를 이동하면 결로 현상이 쉽게 발생합니다. 온도에 적응할 때까지 잠시 그대로 두었다가 장치를 사용하십시오.
- 전원 공급 장치의 전압이 일시적으로 강하할 경우 오기능이 발생할 수 있습니다. 이를 방지하려면 항상 AC 무정전 전원 공급 장치나 이와 유사한 보호 시스템을 사용하십시오.

작동 환경

- 적절한 환경 조건이 아래에 표시되어 있습니다.
 - 온도 범위: 5 °C - 35 °C
 - 습도 범위: 20% - 80% (결로 현상 없음)

전체 크기

흡입구와 배기구 주위의 공간을 비워 두어야 합니다.

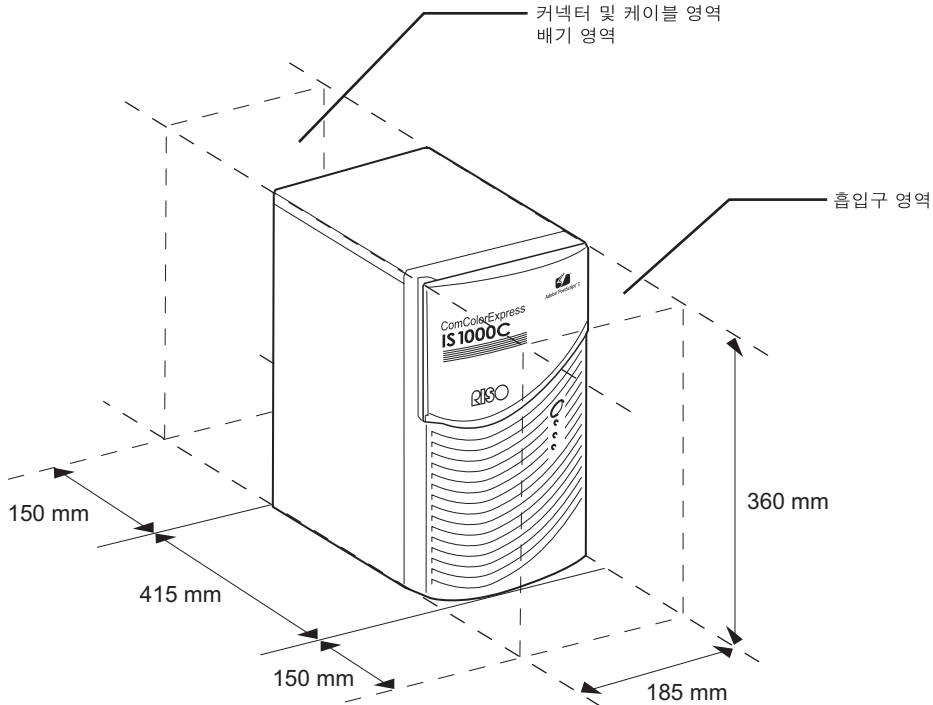

장치 양도

제3자에게 장치를 양도(또는 판매)할 경우 다음과 같은 요구 사항을 충족해야 합니다.

- 1) 이 문서를 포함하여 장치와 함께 제공된 품목을 모두 양도하고 어떠한 사본도 보관하지 마십시오.
- 2) 소프트웨어의 각 품목에 첨부된 "소프트웨어 사용 약관"에 설명된 양도 관련 요구 사항을 충족해야 합니다.
- 3) 제3자에 대한 양도가 금지된 소프트웨어는 장치 양도 전에 삭제해야 합니다.

장치 구성품 및 폐기

- IS1000C/IS950C, 하드 디스크 및 배터리를 폐기하려면 각 지방 자치 단체의 폐기 규정을 따르십시오. 자세한 내용은 각 지방 자치 단체에 문의하십시오.
- 장치 부품 중에서 냉각 팬, 내장 배터리 등의 일부 부품은 각 관련 품목의 수명 때문에 교체해야 합니다. 장치의 적절한 작동을 위해 이러한 부품을 정기적으로 교체하는 것이 좋습니다. 교체 및 수명에 대한 자세한 내용은 서비스 담당자에게 문의하십시오.

부품 이름 및 기능

전면

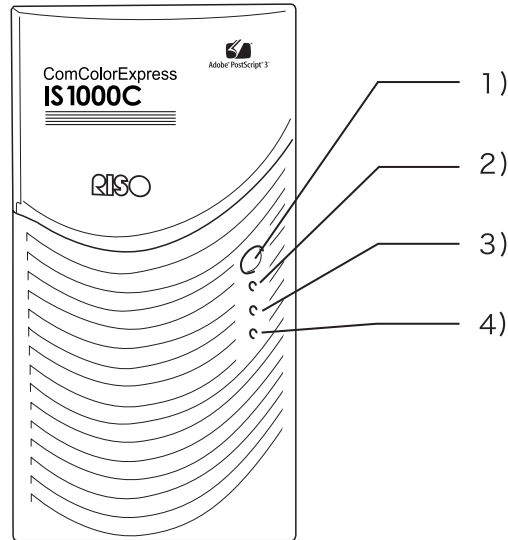

1) 주 전원 스위치:

이 스위치는 일반적으로 사용되지 않습니다. 전원은 프린터 본체 패널의 전원 스위치에 연결되고 전원 스위치는 전원을 켜고 끄는 데 사용됩니다.

중요!:

- 작업을 강제로 종료하기 위해 주 전원 스위치를 누르고 있지 마십시오. 컨트롤러가 부적절하게 작동할 수 있습니다.

2) 오류 표시등(주황색)

컨트롤러의 오류 상태를 나타냅니다.

3) 준비 완료 표시등(녹색)

컨트롤러의 작동 상태를 나타냅니다.

4) 데이터 표시등(노란색)

준비 완료 표시등이 켜진 경우에만 컨트롤러의 작동 상태를 나타냅니다.

후면

ComColorExpress IS1000C/IS950C를 다른 장치에 연결하기 위한 커넥터와 두 개의 버튼이 장치 후면에서 제공됩니다.

중요!:

- 함께 연결하기 전에 IS1000C/IS950C와 다른 장치의 전원을 모두 끄십시오. 이를 준수하지 못할 경우 오기능이나 고장이 발생할 수 있습니다.
- 모든 입력/출력 커넥터의 허용 전압은 5V입니다.

참고:

- 모니터(1024×768 이상의 해상도 권장), USB 키보드 및 USB 마우스를 IS1000C/IS950C에 연결할 수 있습니다. (특정 기능은 사용할 수 없습니다. 자세한 내용은 별도의 취급설명서인 "유틸리티 안내서"를 참조하십시오.)

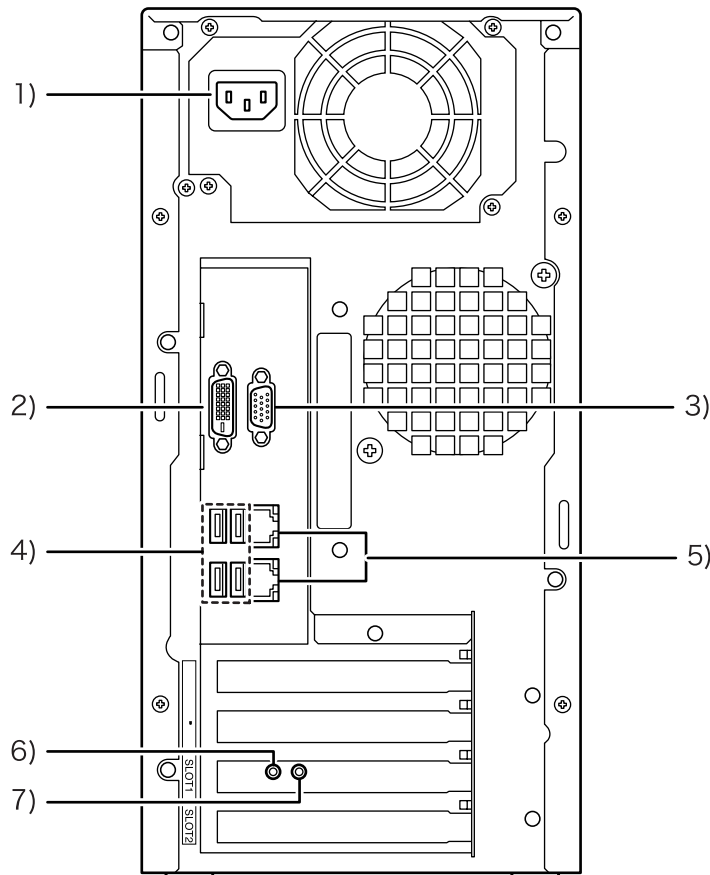

- 1) 전원 공급 장치
- 2) 모니터 커넥터(DVI)
- 3) 모니터 커넥터(VGA)
- 4) USB 2.0 커넥터(4채널)
- 5) 1000BASE-T/100BASE-T/10BASE-T 커넥터(2채널)
위쪽: 프린터 연결용
아래쪽: 컴퓨터 연결용
- 6) 테스트 버튼
- 7) 재설정 버튼

테스트 버튼

장치를 부팅한 후 장치 유휴 상태인 동안 비프음이 1회 울릴 때까지 테스트 버튼을 누르고 있으십시오. 1회의 비프음은 테스트 인쇄가 실행될 것임을 나타냅니다.

재설정 버튼

재설정 버튼을 조작하면 설정을 재설정할 수 있습니다.

- IS1000C/IS950C 설정을 출하 시 상태로 복원할 경우 다음 절차를 수행하십시오.
 - 1) 장치를 부팅한 후 장치 유휴 상태인 동안 비프음이 1회 울릴 때까지 재설정 버튼을 누르고 있습니다.
 - 2) 비프음이 1회 울리면 2초 내에 재설정 버튼을 놓습니다.
비프음이 1회 울리고 IS1000C/IS950C가 재부팅된 후 다음 설정이 IS1000C/IS950C 출하 시 상태로 복원됩니다.
 - 네트워크 설정
 - 관리자 암호
- IS1000C/IS950C 하드 디스크를 초기화할 경우 서비스 담당자에게 문의하십시오.

사양

주요 사양	모델 이름	ComColorExpress IS1000C: VB-XE34G ComColorExpress IS950C: VB-PG29G
	연결 가능한 프린터	ComColor 9150/7150/3150/3110
	CPU	ComColorExpress IS1000C: Intel® Xeon® E3-1275 3.4GHz ComColorExpress IS950C: Intel® Pentium® G850 2.9GHz
	메모리 용량	ComColorExpress IS1000C: 8GB ComColorExpress IS950C: 2GB
	HDD	500GB (사용 가능한 영역*1: 약 460GB) *1 사용 가능한 영역: 작업 수신 영역, 보류, 보관, 양식 저장, 글꼴 설치 영역
	컨트롤러 OS	Linux
	LAN I/F	1채널(이더넷 100BASE-T, 100BASE-TX, 10BASE-T)
	유형	외부 장치 유형
	전원	ComColorExpress IS1000C: 100-240V AC, 50/60Hz, 1.1A-0.5A ComColorExpress IS950C: 100-240V AC, 50/60Hz, 0.9A-0.4A
	소비 전력	ComColorExpress IS1000C: 최대 110W 준비 시*2: 75W 이하 대기 시: 4W 이하 ComColorExpress IS950C: 최대 85W 준비 시*2: 65W 이하 대기 시: 4W 이하 *2 인쇄하지 않을 때입니다.
	크기/무게 (너비 x 깊이 x 높이)	185mm x 415mm x 360mm(돌출부 제외)/약 10kg
	안전	IEC60950-1 호환됨, 실내용, 오염도 2단계*, 고도 2,000m 이하의 장소에 설치할 것 * 이물질 및 공기 중 먼지로 인한 사용환경의 오염도를 나타냅니다. "2"등급은 일반적인 실내 환경에 해당됩니다.
	PDL	PostScript®3(CPSI 3019) *4 PDF(1.7) PCL/PCL XL(PCL5c 1.38) TIFF(6.0) PPML *4 정품 Adobe 엔진
	적용되는 프로토콜	TCP/IP, HTTP, HTTPs (SSL), DHCP, FTP*5, NetBIOS*6, AppleTalk®, LPR, IPP, Port 9100 (RAW port), IPv6, IPsec *5 FTP: 핫 폴더 기능 *6 NetBIOS: 인쇄 기능, 핫 폴더 기능
설치된 글꼴	PS: 139개 글꼴(유형 1: 120, 트루타입: 19) PCL: 80개 글꼴	

주요 사양	호환되는 OS	Windows® Server 2003(32비트/64비트 에디션)/Windows Server® 2003 R2(32비트/64비트 에디션)/Windows Server® 2008(32비트/64비트 에디션)/Windows Server® 2008 R2(64비트 에디션)/Windows® XP(32비 트 에디션)/Windows Vista®(32비트/64비트 에디션)/Windows® 7(32비트 /64비트 에디션)/Windows Server® 2012(64비트 에디션)/Windows Server® 2012 R2(64비트 에디션)/Windows® 8(32비트/64비트 에디션)/ Windows® 8.1(32비트/64비트 에디션)/Windows® 10(32 비트/64 비트 에디션)/Windows Server® 2016(64비트 에디션) Mac OS X v10.4/v10.5/v10.6/v10.7(Lion) OS X v10.8(Mountain Lion)/v10.9(Mavericks)/v10.10(Yosemite)/ v10.11(EI Capitan) macOS v10.12(Sierra)/v10.13(High Sierra) Linux(PPD와만 호환됨)
-------	---------	---



ComColorExpress IS1000C/IS950C 를 사용하기 전에

ComColorExpress IS1000C/IS950C는 네트워크와 PostScript®3를 지원하는 고성능 인터프리터가 있는 ComColor 시리즈(9150/7150/3150/3110) 프린터에 사용되는 컨트롤러로, 제품과 함께 제공된 소프트웨어와 조합하여 다양한 기능을 활용할 수 있습니다.

ComColorExpress IS1000C/IS950C 개요

- IS1000C/IS950C는 고성능 출력을 수행할 수 있는 Adobe Systems의 Pure Postscript®3 호환 컨트롤러가 특징입니다.
- 전면 패널 LED 표시등을 살펴보기만 해도 데이터 처리 상태를 손쉽게 확인할 수 있습니다.
- IS1000C/IS950C는 시스템 종료를 위해 전원 스위치를 누르면 시스템 종료 절차를 자동으로 시작하는 안전 설계가 특징입니다.

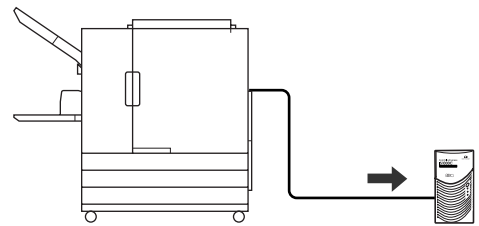

호환 운영 체제

ComColorExpress IS1000C/IS950C는 다음과 같은 운영 체제와 호환됩니다.

- Windows Server 2003/Windows Server 2003 R2/Windows Server 2008/Windows Server 2008 R2/Windows XP/Windows Vista/Windows 7/Windows Server 2012/Windows Server 2012 R2/Windows 8/Windows 8.1/Windows 10/Windows Server 2016
- Mac OS v10.5/v10.6/v10.7(Lion)/v10.8(Mountain Lion)/v10.9(Mavericks)/v10.10(Yosemite)/v10.11(El Capitan)/v10.12(Sierra)/v10.13(High Sierra)
- Linux(PPD와만 호환됨)

프린터 드라이버

이 제품은 전용 플러그 인과 PPD 파일을 통합하는 Adobe Systems Incorporated와 Microsoft Corporation에서 제공하는 Adobe PS 프린터 드라이버를 사용합니다.

- 이 프린터 드라이버를 사용하면 RISO Console 컬러 프린터에 사용할 최적의 설정을 손쉽게 구성할 수 있습니다.
- 프린터 드라이버를 사용하면 출력 대상 대기열 지정과 같이 RISO 콘솔과 연결된 작업을 손쉽게 수행할 수 있습니다.

프린터 드라이버에 대한 자세한 내용은 별도의 취급설명서인 "프린터 드라이버 안내서"를 참조하십시오.

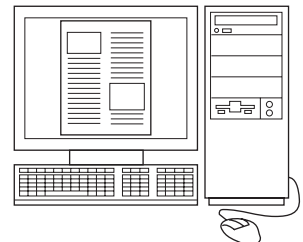

RISO Console

RISO Console은 ComColorExpress IS1000C/IS950C의 전체 기능을 끌어내는 유틸리티 소프트웨어입니다.

- 웹 브라우저에서 IS1000C/IS950C에 액세스하면 작업 관리자를 활용하여 데이터를 출력하고 프린터를 모니터링할 수 있습니다.
- 이 소프트웨어는 Java 스크립트와 HTML을 사용하여 생성되었습니다. 따라서 사용하는 컴퓨터 운영 체제와 관계없이 동일한 인터페이스를 통해 RISO Console을 활용할 수 있습니다. 이 소프트웨어는 인쇄 조건을 설정하는데 걸리는 시간을 줄여주는 **[신규 대기열 작성]** 기능, 사전에 등록된 데이터를 검색하여 빠르게 인쇄할 수 있는 **[보류 대기열]** 기능 등의 여러 가지 편리한 기능을 제공합니다.

RISO Console에 대한 자세한 내용은 별도의 취급설명서인 "유틸리티 안내서"를 참조하십시오.

참고:

- 모니터(1024×768 이상의 해상도 권장), USB 키보드 및 USB 마우스를 IS1000C/IS950C에 연결하여 컴퓨터 없이 RISO Console을 사용할 있습니다. (특정 기능은 사용할 수 없습니다. 자세한 내용은 별도의 취급설명서인 "유틸리티 안내서"를 참조하십시오.)



ComColorExpress IS1000C/IS950C 패키지 확인

ComColorExpress IS1000C/IS950C 패키지에 아래 그림에 나와 있는 구성품이 들어 있는지 확인하십시오. 구성품이 하나라도 누락되어 있으면 서비스 담당자에게 문의하십시오.

중요!

- IS1000C/IS950C 패키지가 극한 기온 조건에 노출된 경우 IS1000C/IS950C 장치가 포장되어 있는 비닐 봉투를 열기 전에 몇 시간 정도 기다리십시오. 그렇지 않으면 장치 내부의 결로 현상으로 인해 전자 구성품이 손상될 수 있습니다.



IS1000C/IS950C 장치

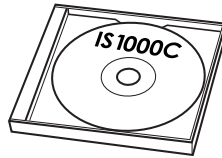

RISO IS1000C/IS950C 소프트웨어 CD-ROM

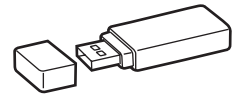

USB 동글

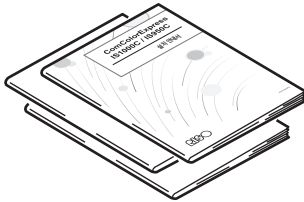

사용자 취급설명서

- 설치 안내서(본 취급설명서)
- 프린터 드라이버 안내서
- 유틸리티 안내서



최종 사용자 사용권 계약서

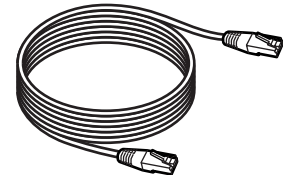

LAN 케이블

(IS1000C/IS950C 및 프린터 연결용)

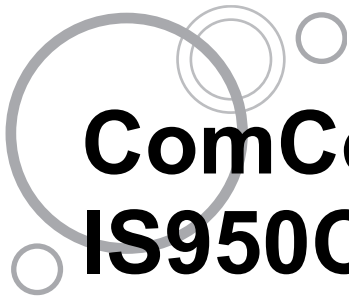

ComColorExpress IS1000C/ IS950C 설정 및 설치

컴퓨터 연결

IS1000C/IS950C와 컴퓨터를 네트워크에 연결하십시오.

- 컴퓨터 여러 대 연결:

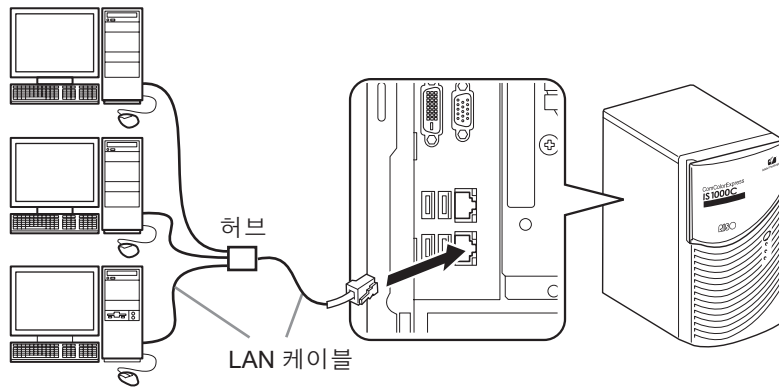

- 컴퓨터 한 대 연결:

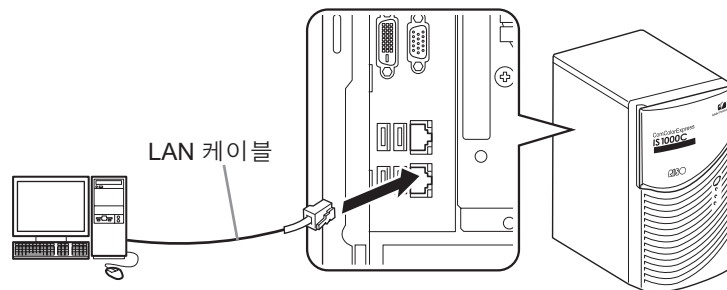

중요!

- LAN 케이블을 아래쪽 커넥터에 연결해야 합니다.
위쪽 커넥터는 프린터 연결용입니다.

참고:

- 상용 STP 케이블(차폐 꼬임 2선식 케이블)을 LAN 케이블로 사용하십시오.

소프트웨어 설치

다음과 같은 소프트웨어가 소프트웨어 CD-ROM에 포함되어 있으며 ComColorExpress IS1000C/IS950C를 사용하기 전에 컴퓨터에 설치해야 합니다.

◆ Printer Driver

IS1000C/IS950C용 프린터 드라이버 설치 프로그램입니다. 프린터 드라이버를 설치할 때 실행하십시오. 프린터 드라이버는 컴퓨터에서 만든 문서를 IS1000C/IS950C로 전송하여 인쇄할 때 필요합니다.

참고:

- Windows에 프린터 드라이버를 설치하는 경우 기존 PS 프린터 드라이버가 덮어쓰여지고 다른 회사에서 제공한 PS 프린터 드라이버나 이미지 설정 프로그램으로 출력하지 못할 수 있습니다. IS1000C/IS950C 프린터 드라이버를 삭제하는 경우 프린터 드라이버를 제거하십시오. "RISO IS1000C/IS950C 소프트웨어 제거" 31페이지

◆ RISO Management Tool

이 소프트웨어는 IP 주소 설정, 절전모드 해제 프로세스 수행 등의 작업을 실행합니다.

프린터 드라이버를 설치하기 전에 이 소프트웨어를 설치하고 IS1000C/IS950C의 IP 주소를 설정해야 합니다.

참고:

- 절전모드 해제 프로세스는 컴퓨터에서 절전 상태의 IS1000C/IS950C를 활성화하는 데 사용되는 기능입니다.
- 동일한 네트워크에 IP 주소가 설정되지 않은 컨트롤러(IPv4의 경우 IP 주소가 0.0.0.0인 컨트롤러, IPv6의 경우 IP 주소가 0:0:0:0:0:0:0:0인 컨트롤러)를 두 개 이상 연결하지 마십시오.
- RISO Management Tool과 IS1000C/IS950C를 사용하는 컴퓨터를 동일한 네트워크 세그먼트에 연결해야 합니다. RISO Management Tool과 IS1000C/IS950C를 사용하는 컴퓨터가 동일한 세그먼트에 연결되지 않은 경우에는 IS1000C/IS950C의 IP 주소를 설정할 수 없습니다. IS1000C/IS950C의 IP 주소를 설정한 후에는 RISO Management Tool과 IS1000C/IS950C를 사용하는 컴퓨터가 동일한 세그먼트에 연결되어 있지 않은 상황에서도 RISO Management Tool을 사용할 수 있습니다.

IP 주소

장치를 식별하기 위해 네트워크의 각 장치에 할당된 고유 정보입니다. 네트워크 관리자에게 문의하여 IS1000C/IS950C에 할당할 IP 주소를 확인하십시오.

◆ SMAP(Windows만 해당)

이 소프트웨어를 사용하면 파일을 출력 대상 대기열에 끌어다 놓고 직접 인쇄를 수행할 수 있습니다. 필요한 경우 SMAP를 설치하십시오.

설치 절차

ComColorExpress IS1000C/IS950C를 사용하기 전에 다음과 같은 순서로 소프트웨어를 설치하고 설정을 지정하십시오.

**RISO IS1000C/IS950C 소프트웨어 설치
(Macintosh의 경우 RISO Management Tool 설치)**



RISO Management Tool을 사용하여 IS1000C/IS950C의 IP 주소 설정



Printer Driver 설치

참고:

- RISO Management Tool을 사용하면 IS1000C/IS950C의 IP 주소를 설정할 수 있고 IS1000C/IS950C에 대한 모니터링과 절전모드 해제 프로세스를 수행할 수도 있습니다. 네트워크 관리자에게 문의하여 IP 주소를 확인하십시오.
- 필요한 경우 SMAP를 설치하십시오. (Windows만 해당)

Windows에 설치

RISO IS1000C/IS950C 소프트웨어 설치

참고:

- 여기에 나와 있는 설명에서는 Windows 7 화면을 사용합니다.
- 다른 소프트웨어 응용 프로그램을 실행 중인 경우 소프트웨어를 설치하기 전에 해당 응용 프로그램을 모두 종료하십시오.

1 컴퓨터의 CD-ROM 드라이브에 RISO IS1000C/IS950C 소프트웨어 CD-ROM을 넣습니다.

설치 프로그램이 시작된 다음 "언어 선택" 대화 상자가 표시됩니다.

참고:

- 설치 프로그램이 시작되지 않으면 CD-ROM에서 "IS1000C_IS950C_Software_Package.exe" 파일을 두 번 클릭합니다.
- [사용자 계정 컨트롤] 대화 상자가 표시되면 [허용] 또는 [예]를 클릭합니다(Windows Vista의 경우).

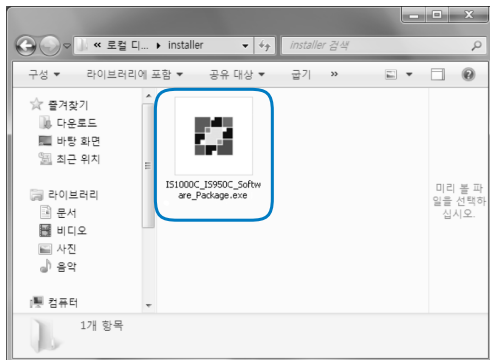

2 목록에서 [한국어]를 선택하고 [OK] 버튼을 클릭합니다.

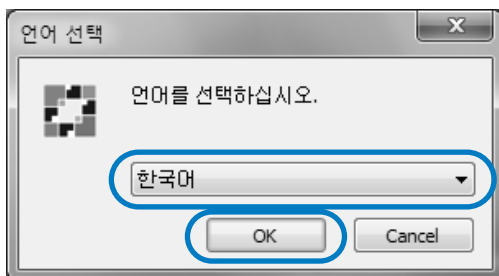

3 [다음] 버튼을 클릭합니다.



4 최종 사용자 사용권 계약을 읽고 [동의함] 버튼을 클릭합니다.

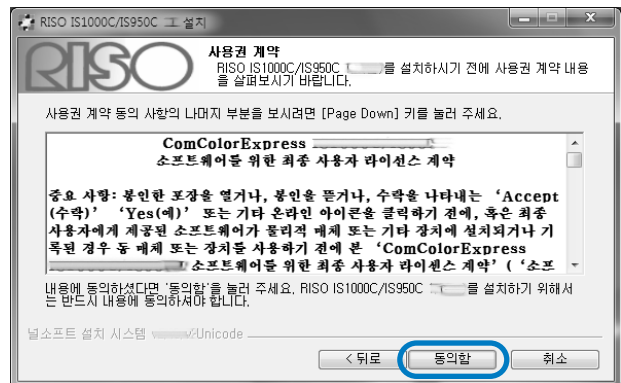

참고:

- 최종 사용자 사용권 계약에 동의하지 않으면 소프트웨어를 설치할 수 없습니다.

5 설치할 구성 요소를 선택하고 [다음] 버튼을 클릭합니다.

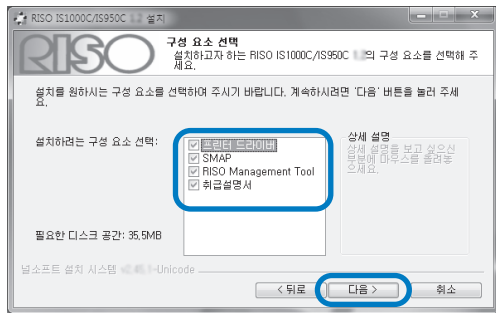

- **프린터 드라이버**
IS1000C/IS950C용 프린터 드라이버 설치 프로그램입니다. 프린터 드라이버를 설치할 때 실행하십시오.
- **SMAP**
이 소프트웨어를 사용하면 파일을 출력 대상 대기열에 끌어다 놓고 직접 인쇄를 수행할 수 있습니다. SMAP를 사용할 경우 **[SMAP]** 확인란을 선택하십시오.
- **RISO Management Tool**
이 소프트웨어를 사용하면 IS1000C/IS950C의 IP 주소를 설정할 수 있고 IS1000C/IS950C에 대한 모니터링과 절전모드 해제 프로세스를 수행할 수도 있습니다. RISO Management Tool을 사용하려면 **[RISO Management Tool]** 확인란을 선택하십시오.
네트워크 관리자에게 문의하여 IP 주소를 확인하십시오.
- **취급설명서**
IS1000C/IS950C에 대한 취급설명서입니다.

6 설치 위치를 확인하고 [다음] 버튼을 클릭합니다.

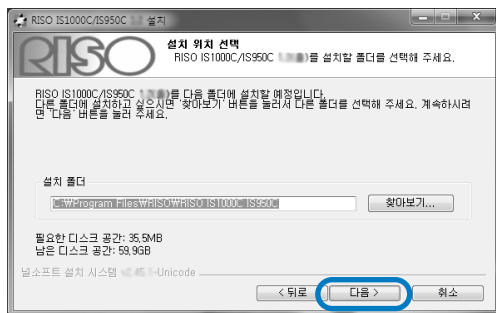

참고:

- 설치 위치로 사용할 폴더를 변경하려면 **[찾아보기]** 버튼을 클릭하고 폴더를 지정합니다.

7 [설치] 버튼을 클릭합니다.

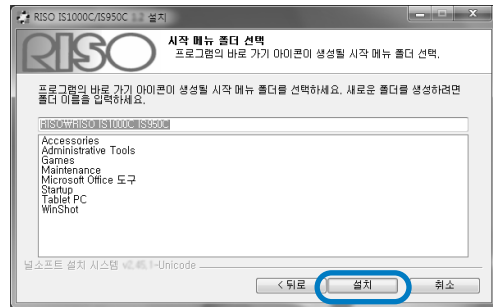

설치가 시작됩니다.

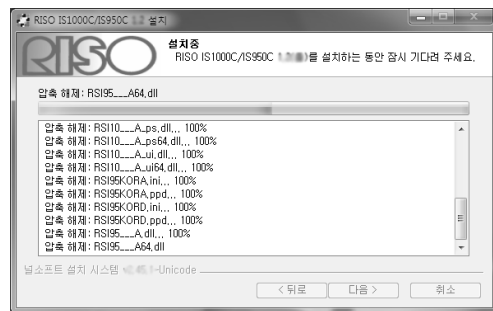

8 설치를 완료합니다.

아래의 대화 상자가 표시되면 **[마침]** 버튼을 클릭하고 설치를 완료합니다.



참고:

- **[PrinterInstaller 실행]** 확인란을 선택한 경우 Printer Installer가 시작됩니다. IS1000C/IS950C에 대한 네트워크 설정이 완료되지 않은 경우 **[PrinterInstaller 실행]** 확인란을 선택 해제하고 마침을 클릭하여 설치 프로그램을 닫습니다. 그런 다음 프린터 드라이버를 설치하기 전에 RISO Management Tool을 사용하여 IS1000C/IS950C의 IP 주소를 설정합니다. "네트워크 설정" 27페이지

네트워크 설정

ComColorExpress IS1000C/IS950C의 IP 주소를 설정하려면 RISO Management Tool을 시작하십시오.

참고:

- 여기에 나와 있는 설명에서는 Windows 7 화면을 사용합니다.
- 네트워크 관리자에게 문의하여 IS1000C/IS950C의 IP 주소와 네트워크 설정을 확인하십시오.
- 프린터의 조작 패널을 통해 네트워크 설정을 구성할 수 있습니다. 자세한 내용은 프린터 "관리자 설명서"의 "외부 컨트롤러 정보 설정"을 참조하십시오.

중요!:

- 다음 작업을 수행하기 전에 IS1000C/IS950C가 컴퓨터에 연결되어 있는지 확인해야 합니다.
"컴퓨터 연결" 22페이지
컴퓨터와 IS1000C/IS950C가 동일한 네트워크 세그먼트에 연결되어 있는지 확인하십시오.

1 [시작]-[모든 프로그램]-[RISO]-[RISO IS1000C IS950C]-[RISO Management Tool]을 선택합니다.

Windows 8/Windows 8.1의 경우 "앱" 화면을 열고 "RISO IS1000C IS950C" 그룹에서 [RISO Management Tool]을 클릭합니다.

Windows 10의 경우 [시작]-[모든 앱]-[RISO IS1000C IS950C]-[RISO Management Tool]을 선택합니다.

RISO Management Tool을 시작하면 IP 주소가 0.0.0.0(IPv4의 경우) 또는 0:0:0:0:0:0(IPv6의 경우)인 IS1000C/IS950C가 목록에 표시됩니다.

2 컨트롤러를 선택하고 [설정 표시]를 클릭합니다.



3 IS1000C/IS950C 네트워크 설정을 구성합니다.

◆ IPv4의 경우

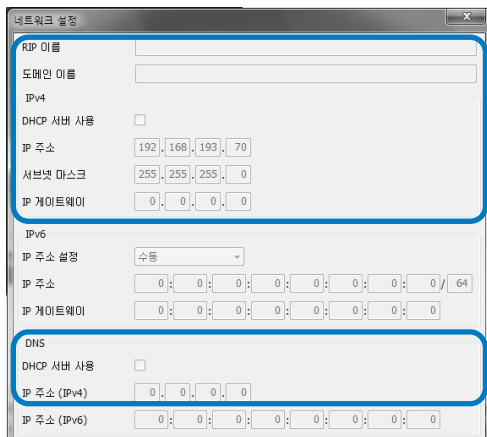

- RIP 이름
영숫자와 하이픈만 사용하여 15자 이내의 컨트롤러 이름을 입력하십시오.

참고:

- 이름의 첫 글자로는 영문자를 입력하십시오.
- 이름의 마지막 글자로는 영문자나 숫자를 입력하십시오.
- 도메인 이름
프린터에 연결된 네트워크의 도메인 이름을 입력하십시오.
- DHCP 서버 사용
DHCP 서버가 네트워크에서 작동 중인 경우 [DHCP 서버 사용] 확인란을 선택하면 컨트롤러가 DHCP 서버를 통해 IP 주소를 획득할 수 있습니다.
고정 IP 주소를 사용할 경우 확인란을 선택 해제하고 IP 주소를 수동으로 설정하십시오.

중요!:

- 다음과 같은 IP 주소가 이미 프린터 포트에 사용될 수 있습니다. 프린터 포트 설정에 사용되는 주소를 입력하지 마십시오.
IP 주소 A: 10.255.255.251
IP 주소 B: 172.16.255.251
IP 주소 C: 192.168.255.251
프린터 포트 설정에 대한 자세한 내용은 별도의 취급설명서인 "유틸리티 안내서"를 참조하십시오.
- 서브넷 마스크
컨트롤러에 연결된 네트워크의 서브넷 마스크를 입력하십시오.
- IP 게이트웨이
컨트롤러에 연결된 네트워크의 게이트웨이 주소를 입력하십시오.
- DNS
DNS 서버를 사용하여 네트워크에 연결하는 경우 DNS 서버의 IP 주소를 입력하십시오.
- IP 주소 (IPv4)
DHCP 서버를 사용하지 않을 경우 컨트롤러에 할당될 IP 주소를 입력하십시오.

◆ IPv6의 경우



중요!:

- IPv4에 대한 네트워크 설정이 이미 구성되었으면 IPv6 설정 항목이 회색으로 표시됩니다. IPv6 네트워크 설정을 구성하려면 네트워크를 구성하기 전에 모든 설정을 재설정하십시오.
- RIP 이름
영숫자와 하이픈만 사용하여 15자 이내의 컨트롤러 이름을 입력하십시오.

참고:

- 이름의 첫 글자로는 영문자를 입력하십시오.
- 이름의 마지막 글자로는 영문자나 숫자를 입력하십시오.
- 도메인 이름
프린터에 연결된 네트워크의 도메인 이름을 입력하십시오.
- IP 주소 설정: 수동/스태이트리스 주소/스태이트풀 주소
- IP 주소/접두사 길이*: 영숫자를 입력하십시오. "*"의 경우 숫자를 입력하십시오.
- IP 게이트웨이: 영숫자를 입력하십시오.
- DHCP 서버 사용
DHCP 서버가 네트워크에서 작동 중인 경우 **[DHCP 서버 사용]** 확인란을 선택하면 컨트롤러가 DHCP 서버를 통해 IP 주소를 획득할 수 있습니다. 고정 IP 주소를 사용할 경우 확인란을 선택 해제하고 IP 주소를 수동으로 설정하십시오.
- IP 주소 (IPv6)
DHCP 서버를 사용하지 않을 경우 컨트롤러에 할당될 IP 주소를 입력하십시오.

4 [OK] 버튼을 클릭합니다.

RIP 이름과 IP 주소가 목록에 표시됩니다.



IS1000C/IS950C가 자동으로 재부팅되고 3단계에서 구성된 설정이 적용됩니다. 그런 다음 프린터 드라이버를 설치합니다. "프린터 설치" 29페이지 부분을 참조하십시오.

참고:

- RISO 콘솔의 **[커뮤니케이션 설정]**에서 네트워크 설정 세부사항을 변경할 수 있습니다. 자세한 내용은 별도의 취급설명서인 "유틸리티 안내서"를 참조하십시오.
- IS1000C/IS950C가 재부팅되지 않으면 IS1000C/IS950C 본체의 전원 스위치를 눌러 재부팅합니다.

프린터 설치

참고:

- 여기에 나와 있는 설명에서는 Windows 7 화면을 사용합니다.
- 다른 소프트웨어 응용 프로그램을 실행 중인 경우 소프트웨어를 설치하기 전에 해당 응용 프로그램을 모두 종료하십시오.
- 프린터 드라이버를 설치하기 전에 IS1000C/IS950C의 IP 주소를 설정하십시오.
"네트워크 설정" 27페이지

1 [시작]-[모든 프로그램]-[RISO]-[RISO IS1000C IS950C]-[RISO Printer Installer]를 선택합니다.

Windows 8/Windows 8.1의 경우 "앱" 화면을 열고 "RISO IS1000C IS950C" 그룹에서 [RISO Printer Installer]를 클릭합니다.

Windows 10의 경우 [시작]-[모든 앱]-[RISO IS1000C IS950C]-[RISO Printer Installer]를 선택합니다.

Printer Installer가 시작됩니다.

참고:

- 컴퓨터 바탕 화면에서 [RISO Printer Driver] 아이콘을 두 번 클릭하여 Printer Installer를 시작할 수도 있습니다.
[사용자 계정 컨트롤] 대화 상자가 표시되면 [허용] 또는 [예]를 클릭합니다(Windows Vista의 경우).

2 [다음] 버튼을 클릭합니다.

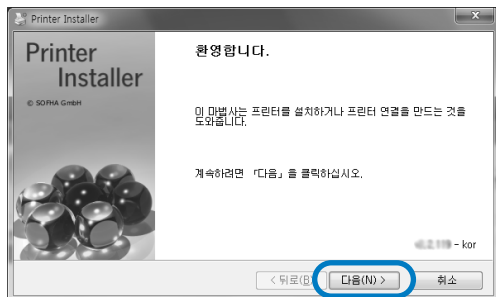

참고:

- [새 프린터 드라이버 설치] 대화 상자가 표시되면 [제공된 설치 디스크에서 새 프린터를 설치합니다.]를 선택하고 [다음] 버튼을 클릭합니다.

3 [연결된 프린터를 검색합니다.]를 선택하고 [검색] 버튼을 클릭합니다.

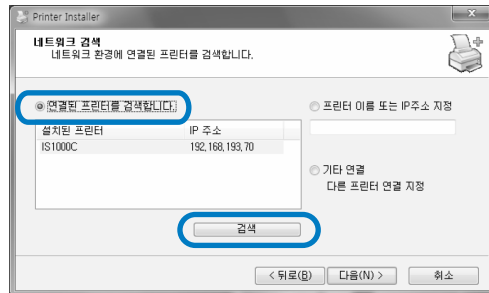

참고:

- IS1000C/IS950C를 지정합니다.
- 컴퓨터와 IS1000C/IS950C가 동일한 네트워크 세그먼트에 연결되어 있지 않으면 IS1000C/IS950C가 발견되지 않습니다. [프린터 이름 또는 IP 주소 지정]을 선택하고 IS1000C/IS950C를 참조하는 네트워크 프린터 이름 또는 IP 주소를 입력합니다.
- [기타 연결]을 선택하고 다른 연결 방법을 지정할 수도 있습니다.

4 프린터 이름을 선택하고 [다음] 버튼을 클릭합니다.

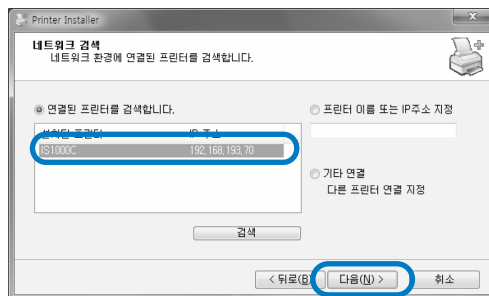

참고:

- IS1000C/IS950C에 IPv4 주소와 IPv6 주소가 모두 있으면 두 주소가 모두 표시됩니다.

5 설치할 대기열을 선택하고 [다음] 버튼을 클릭합니다.

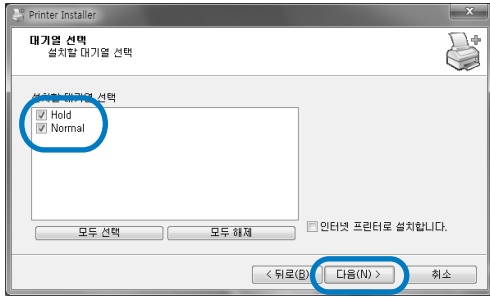

참고:

- **[Normal]** 대기열(예: IS1000C/IS950CG-Normal)
출력 문서 데이터는 프린터에서 순서대로 처리됩니다.
- **[Hold]** 대기열(예: IS1000C/IS950CG-Hold)
출력 문서 데이터는 IS1000C/IS950C에 저장됩니다. 저장된 데이터는 RISO Console을 통해 명령을 제공하여 처리됩니다.
- 사용자 지정 대기열(예: IS1000C/IS950CG-ABC)
관리자가 IS1000C/IS950C에서 사용자 지정 대기열을 등록한 경우 이미 등록된 대기열이 대기열 선택 목록에 표시됩니다. 출력 문서 데이터는 관리자가 등록된 대기열 설정에 따라 처리됩니다.

자세한 내용은 별도의 취급설명서인 "유틸리티 안내서"를 참조하십시오.

6 프린터 이름을 선택하고 [다음] 버튼을 클릭합니다.

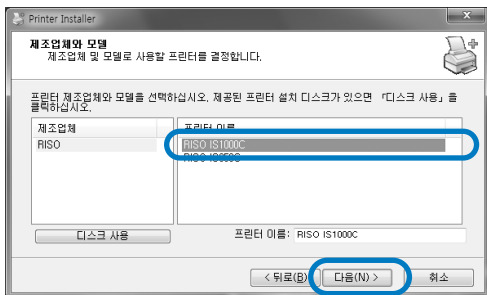

참고:

- 제조업체와 프린터 모델이 표시되지 않으면 **[디스크 사용]** 버튼을 클릭하고 "RISO IS1000C/IS950C 소프트웨어 설치"의 6단계에서 설치 위치로 지정한 폴더에서 RISO IS1000C/IS950C 폴더 내의 Driver 폴더를 열고 Setup.inf를 선택합니다.
"RISO IS1000C/IS950C 소프트웨어 설치" 25 페이지
- 다른 IS1000C/IS950C 프린터 드라이버가 이미 설치되었으면 **[기존 드라이버를 사용]** 대화 상자가 표시됩니다.
이 경우 **[새 드라이버로 바꿈]**을 선택하고 기존 드라이버를 새 드라이버로 바꿉니다.

7 [마침] 버튼을 클릭합니다.

아래의 대화 상자가 표시되면 **[마침]** 버튼을 클릭하고 마법사를 닫습니다.

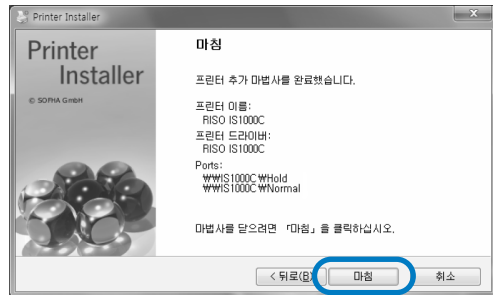

중요!:

- "Windows 로고 테스트", "Windows 보안" 또는 "디지털 서명을 찾을 수 없음"이 표시되면 설치 프로세스를 계속합니다.

참고:

- 프린터를 IP 프린터로 설치하면 포트 이름은 `http://프린터 이름(또는 IP 주소):631/printers/대기열 이름`이 됩니다.

RISO IS1000C/IS950C 소프트웨어 제거

RISO IS1000C/IS950C 소프트웨어와 프린터 드라이버를 삭제(제거)하려면 다음 작업을 수행하십시오.

참고:

- 여기에 나와 있는 설명에서는 Windows 7 화면을 사용합니다.
- 다른 소프트웨어 응용 프로그램을 실행 중인 경우 소프트웨어를 제거하기 전에 해당 응용 프로그램을 모두 종료하십시오.

1 인쇄 폴더를 엽니다.

Windows XP:

[시작] 메뉴에서 [프린터 및 팩스]를 선택하고 [프린터 및 팩스] 폴더를 엽니다.

Windows Vista:

[시작] 아이콘-[제어판]-[하드웨어 및 소리]-[프린터]를 클릭하고 [프린터] 폴더를 엽니다.

Windows 7:

[시작] 아이콘-[제어판]-[하드웨어 및 소리]-[장치 및 프린터]를 클릭하고 [장치 및 프린터] 폴더를 엽니다.

Windows 8/Windows 8.1:

"앱" 화면을 열고 [제어판]-[하드웨어 및 소리]-[장치 및 프린터]를 클릭한 다음 [장치 및 프린터] 폴더를 엽니다.

Windows 10:

마우스 오른쪽 버튼으로 [시작] 아이콘을 클릭하고 [제어판]-[하드웨어 및 소리]-[장치 및 프린터]를 클릭해서 [장치 및 프린터] 폴더를 엽니다.

2 프린터를 삭제하려면 아이콘을 삭제합니다.

프린터가 선택된 상태에서 아이콘을 마우스 오른쪽 버튼으로 클릭하고 메뉴 목록에서 [삭제]를 선택합니다.

참고:

- 프린터 삭제 확인 대화 상자가 나타나면 [예]를 클릭합니다.



프린터가 삭제되고 아이콘이 사라집니다.

IS1000C/IS950C용으로 설치된 대기열이 여러 개인 경우 2단계를 반복하여 모든 프린터(대기열)를 삭제합니다.

그런 다음 RISO IS1000C/IS950C 소프트웨어를 삭제합니다.

3 제거 프로그램을 시작합니다.

Windows XP/Windows Vista/Windows 7:

[시작]-[모든 프로그램]-[RISO]-[RISO IS1000C IS950C]-[제거]를 클릭합니다.

Windows 8/Windows 8.1:

1) "앱" 화면을 열고 [제어판]-[프로그램]-[프로그램 및 기능]을 클릭한 다음 [프로그램 제거 또는 변경]을 엽니다.

2) [RISO IS1000C/IS950C *.*]를 선택하고 [제거/변경]을 클릭합니다.

Windows 10:

1) 마우스 오른쪽 버튼으로 [시작] 아이콘을 클릭하고 [제어판]-[프로그램]-[프로그램 및 기능]을 클릭해서 [프로그램 제거 또는 변경]을 엽니다.

2) [RISO IS1000C/IS950C *.*]를 선택하고 [제거/변경]을 클릭합니다.

4 [예] 버튼을 클릭합니다.

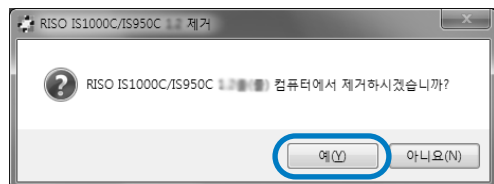

5 [제거] 버튼을 클릭합니다.

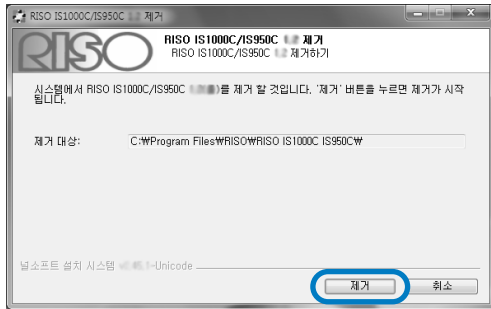

제거가 시작됩니다.

6 [확인] 버튼을 클릭합니다.

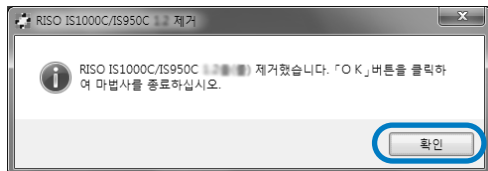

그러면 RISO IS1000C/IS950C 소프트웨어 삭제가 완료됩니다.

Macintosh에 설치(Mac OS)

RISO Management Tool 설치

참고:

- 다른 소프트웨어 응용 프로그램을 실행 중인 경우 소프트웨어를 설치하기 전에 해당 응용 프로그램을 모두 종료하십시오.

1 컴퓨터의 CD-ROM 드라이브에 RISO IS1000C/IS950C 소프트웨어 CD-ROM을 넣습니다.

2 설치 프로그램을 시작합니다.
 사용 중인 Mac OS 버전과 호환되는 pkg 파일 [IS1000C IS950C-RISOManagementTool 10.*.pkg]을 두 번 클릭합니다.

참고:

- 호환되는 pkg 파일이 없으면 RISO 홈 페이지에서 다운로드합니다.

3 [계속] 버튼을 클릭합니다.

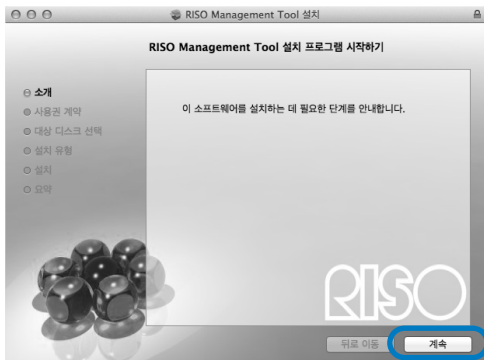

4 최종 사용자 사용권 계약을 읽고 [계속] 버튼을 클릭합니다.



5 [동의] 버튼을 클릭합니다.

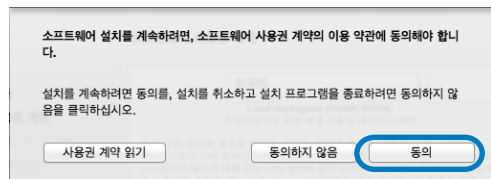

참고:

- 최종 사용자 사용권 계약에 동의하지 않으면 소프트웨어를 설치할 수 없습니다.

6 [설치] 버튼을 클릭합니다.

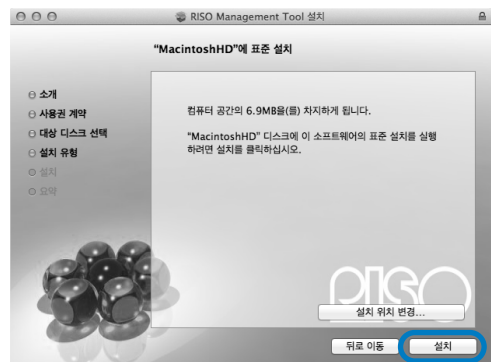

참고:

- 앞으로 두 번째 설치부터는 [설치] 버튼이 [업그레이드] 버튼으로 변경됩니다.

7 인증 대화 상자에 [이름]과 [암호]를 입력하고 [소프트웨어 설치] 버튼을 클릭합니다.

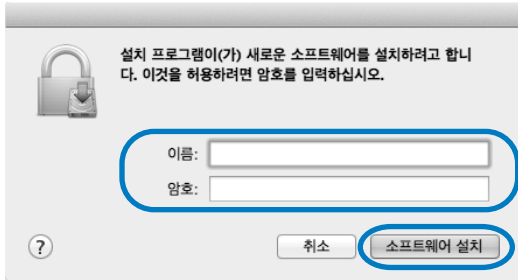

참고:

- 네트워크 관리자에게 문의하여 [이름]과 [암호]를 확인합니다.

설치가 시작됩니다.

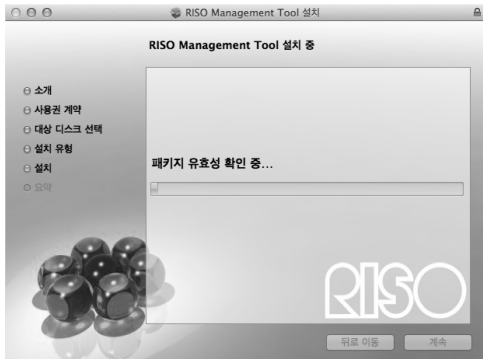

8 설치를 완료합니다.

아래의 대화 상자가 표시되면 [닫기] 버튼을 클릭하고 설치를 완료합니다.

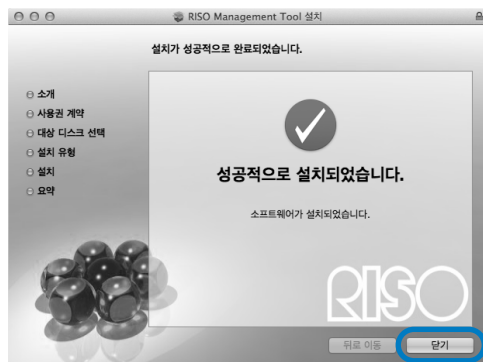

IS1000C/IS950C에 대한 IP 주소 설정이 다음에 구성됩니다.

"네트워크 설정" 35페이지

네트워크 설정

ComColorExpress IS1000C/IS950C의 IP 주소를 설정하려면 RISO Management Tool을 시작하십시오. TCP/IP를 사용하는 경우 다음 절차에서 IP 주소를 설정하십시오.

참고:

- 네트워크 관리자에게 문의하여 IS1000C/IS950C의 IP 주소와 네트워크 설정을 확인하십시오.

중요!:

- 다음 작업을 수행하기 전에 IS1000C/IS950C가 컴퓨터에 연결되어 있는지 확인해야 합니다.
"컴퓨터 연결" 22페이지
컴퓨터와 IS1000C/IS950C가 동일한 네트워크 세그먼트에 연결되어 있는지 확인하십시오.

1 Mac OS 볼륨을 열고 [응용 프로그램] - [RISO IS1000C] 또는 [RISO IS950C]를 선택합니다.

2 [RISO Management Tool]을 두 번 클릭합니다.

RISO Management Tool을 시작하면 IP 주소가 0.0.0.0(IPv4의 경우) 또는 0:0:0:0:0:0(IPv6의 경우)인 IS1000C/IS950C가 목록에 표시됩니다.

3 컨트롤러를 선택하고 [설정 표시]를 클릭합니다.



4 IS1000C 또는 IS950C 네트워크 설정을 구성합니다.

◆ IPv4의 경우



- RIP 이름
영숫자와 하이픈만 사용하여 15자 이내의 컨트롤러 이름을 입력하십시오.

참고:

- 이름의 첫 글자로는 영문자를 입력하십시오.
- 이름의 마지막 글자로는 영문자나 숫자를 입력하십시오.
- 도메인 이름
프린터에 연결된 네트워크의 도메인 이름을 입력하십시오.
- DHCP 서버 사용
DHCP 서버가 네트워크에서 작동 중인 경우 **[DHCP 서버 사용]** 확인란을 선택하면 컨트롤러가 DHCP 서버를 통해 IP 주소를 획득할 수 있습니다.
고정 IP 주소를 사용할 경우 확인란을 선택 해제하고 IP 주소를 수동으로 설정하십시오.

중요!:

- 다음과 같은 IP 주소가 이미 프린터 포트에 사용될 수 있습니다. 프린터 포트 설정에 사용되는 주소를 입력하지 마십시오.
IP 주소 A: 10.255.255.251
IP 주소 B: 172.16.255.251
IP 주소 C: 192.168.255.251
프린터 포트 설정에 대한 자세한 내용은 별도의 취급설명서인 "유틸리티 안내서"를 참조하십시오.

- 서브넷 마스크
컨트롤러에 연결된 네트워크의 서브넷 마스크를 입력하십시오.
- IP 게이트웨이
컨트롤러에 연결된 네트워크의 게이트웨이 주소를 입력하십시오.
- DNS
DNS 서버를 사용하여 네트워크에 연결하는 경우 DNS 서버의 IP 주소를 입력하십시오.
- IP 주소 (IPv4)
DHCP 서버를 사용하지 않을 경우 컨트롤러에 할당될 IP 주소를 입력하십시오.

◆ IPv6의 경우



중요!

• IPv4에 대한 네트워크 설정이 이미 구성되었으면 IPv6 설정 항목이 회색으로 표시됩니다. IPv6 네트워크 설정을 구성하려면 네트워크를 구성하기 전에 모든 설정을 재설정하십시오.

• RIP 이름
영숫자와 하이픈만 사용하여 15자 이내의 컨트롤러 이름을 입력하십시오.

참고:

- 이름의 첫 글자로는 영문자를 입력하십시오.
- 이름의 마지막 글자로는 영문자나 숫자를 입력하십시오.
- 도메인 이름
프린터에 연결된 네트워크의 도메인 이름을 입력하십시오.
- IP 주소 설정: 수동/스테이트리스 주소/스테이트풀 주소
- IP 주소/접두사 길이*: 영숫자를 입력하십시오. "*"의 경우 숫자를 입력하십시오.
- IP 게이트웨이: 영숫자를 입력하십시오.
- DHCP 서버 사용
DHCP 서버가 네트워크에서 작동 중인 경우 **[DHCP 서버 사용]** 확인란을 선택하면 컨트롤러가 DHCP 서버를 통해 IP 주소를 획득할 수 있습니다. 고정 IP 주소를 사용할 경우 확인란을 선택 해제하고 IP 주소를 수동으로 설정하십시오.
- IP 주소 (IPv6)
DHCP 서버를 사용하지 않을 경우 컨트롤러에 할당될 IP 주소를 입력하십시오.

5 [OK] 버튼을 클릭합니다.

RIP 이름과 IP 주소가 목록에 표시됩니다.



IS1000C/IS950C가 자동으로 재부팅되고 4단계에서 구성된 설정이 적용됩니다.

그런 다음 프린터 드라이버를 설치합니다. "프린터 설치" 37페이지 부분을 참조하십시오.

참고:

- RISO Console의 **[네트워크 설정]**에서 네트워크 설정 세부사항을 변경할 수 있습니다. 자세한 내용은 별도의 취급설명서인 "유틸리티 안내서"를 참조하십시오.
- IS1000C/IS950C가 재부팅되지 않으면 IS1000C/IS950C 본체의 전원 스위치를 눌러 재부팅합니다.

프린터 설치

참고:

- 프린터 드라이버를 설치하기 전에 IS1000C/IS950C의 IP 주소를 설정하십시오.
"네트워크 설정" 35페이지

1 컴퓨터의 CD-ROM 드라이브에 RISO IS1000C/IS950C 소프트웨어 CD-ROM을 넣습니다.

2 설치 프로그램을 시작합니다.
사용 중인 Mac OS 버전과 호환되는 pkg 파일 [IS1000C IS950C-PD 10.*.pkg]를 두 번 클릭합니다.

참고:

- 호환되는 pkg 파일이 없으면 RISO 홈 페이지에서 다운로드합니다.

3 [계속] 버튼을 클릭합니다.

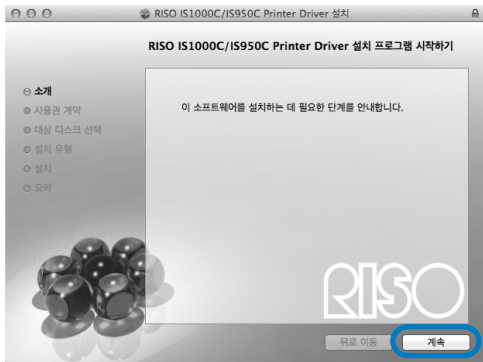

4 최종 사용자 사용권 계약을 읽고 [계속] 버튼을 클릭합니다.

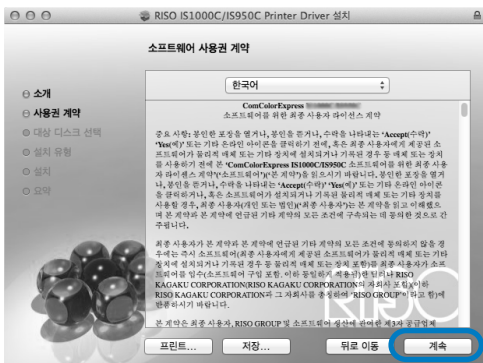

5 [동의] 버튼을 클릭합니다.

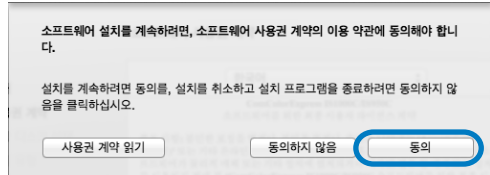

참고:

- 최종 사용자 사용권 계약에 동의하지 않으면 소프트웨어를 설치할 수 없습니다.

6 [설치] 버튼을 클릭합니다.

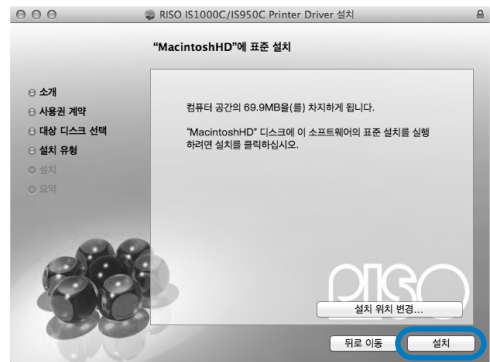

참고:

- 앞으로 두 번째 설치부터는 [설치] 버튼이 [업그레이드] 버튼으로 변경됩니다.

7 인증 대화 상자에 [이름]과 [암호]를 입력하고 [소프트웨어 설치] 버튼을 클릭합니다.

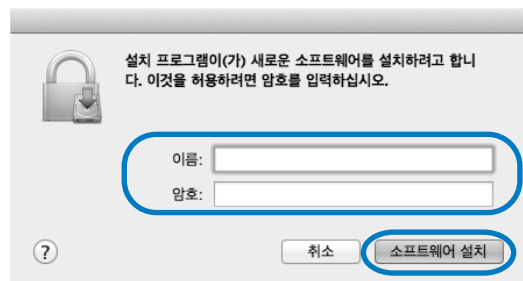

참고:

- 네트워크 관리자에게 문의하여 **[이름]**과 **[암호]**를 확인합니다.

설치가 시작됩니다.



8 설치를 완료합니다.

아래의 대화 상자가 표시되면 **[닫기]** 버튼을 클릭하고 설치를 완료합니다.

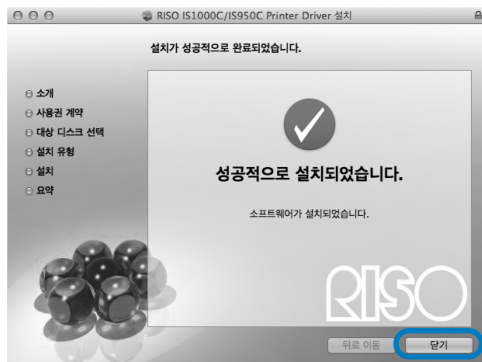

9 프린터를 추가합니다.

- 1) Mac OS 볼륨을 열고 **[응용 프로그램] - [시스템 환경설정]** 폴더를 엽니다.
- 2) **[프린터 및 스캐너]**, **[프린트 및 팩스]**(v10.5 및 v10.6의 경우) 또는 **[프린트 및 스캔]**(v10.7(Lion) 및 v10.8(Mountain Lion)의 경우)을 클릭합니다.
- 3) **[+]** 버튼을 클릭합니다.

참고:

사용 가능한 프린터가 없으면 **[사용 가능한 프린터가 없습니다.]** 대화 상자가 표시됩니다. 이 경우 **[추가]** 버튼을 클릭하고 **[프린터 목록]** 대화 상자를 표시합니다.

10 설치할 대기열을 설정합니다.

◆ Mac OS v10.6 이상

[프린터 추가] 창에서 **[IP]**를 클릭하고 IP 주소와 대기열을 입력합니다.

- 주소
네트워크 설정(☞35페이지)에서 지정한 IP 주소를 입력합니다.
- 대기열
달성할 출력 유형에 따라 소문자로 대기열을 입력합니다.

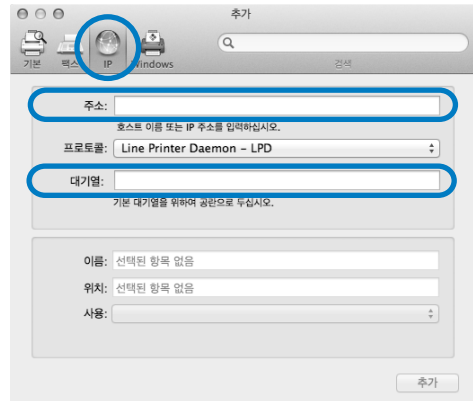

◆ Mac OS v10.5

[프린터 브라우저] 창에서 설치할 대기열을 선택합니다.

달성할 출력 유형에 따라 프린터 이름 목록에서 대기열을 선택합니다.

참고:

- **[normal]** 대기열
출력 문서 데이터는 프린터에서 순서대로 처리됩니다.
- **[hold]** 대기열
출력 문서 데이터는 IS1000C/IS950C에 저장됩니다. 저장된 데이터는 RISO Console을 통해 명령을 제공하여 처리됩니다.
- **[direct]** 대기열
[direct] 대기열을 인쇄에 사용하지 마십시오. 프린터 글꼴을 설치할 때 이 대기열을 선택하십시오.
- 사용자 지정 대기열
관리자가 IS1000C/IS950C에서 사용자 지정 대기열을 등록한 경우 이미 등록된 대기열이 대기열 선택 목록에 표시됩니다. 출력 문서 데이터는 관리자가 등록한 대기열 설정에 따라 처리됩니다.

자세한 내용은 별도의 취급설명서인 "유틸리티 안내서"를 참조하십시오.

11 사용할 드라이버를 선택합니다.

◆ Mac OS v10.6 이상

- 1) [사용]에서 [프린터 소프트웨어 선택...]을 선택합니다.

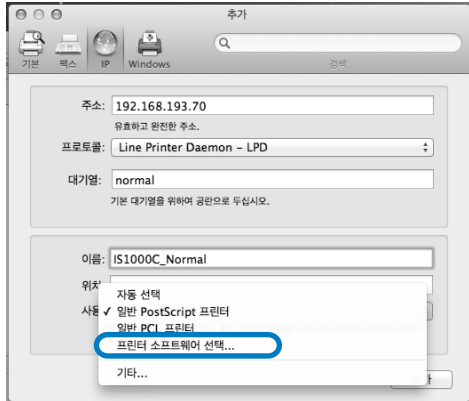

- 2) 표시된 목록에서 [RISO ComColorExpress IS1000C-G v*.**] 또는 [RISO ComColorExpress IS950C-G v*.**]를 선택합니다.
- 3) [OK] 버튼을 클릭합니다.
- 4) [추가] 창에서 [추가] 버튼을 클릭합니다.

◆ Mac OS v10.5

- 1) [사용]에서 [RISO]를 선택합니다.
- 2) 모델에서 [RISO ComColorExpress IS1000C-G v*.**] 또는 [RISO ComColorExpress IS950C-G v*.**]를 선택합니다.
- 3) [추가] 버튼을 클릭합니다.

참고:

- 선택적 설정 창이 나타나면 프린터에 연결된 옵션을 설정합니다.
- 계속해서 대기열을 설치하는 경우 9단계부터 절차를 수행합니다.

12 10단계에서 선택한 대기열이 대화 상자에 추가되었는지 확인합니다.

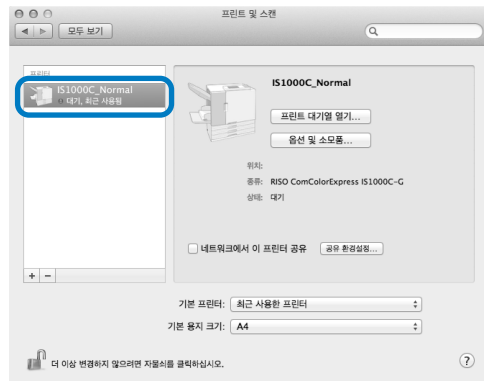

13 대화 상자를 닫습니다.

그러면 프린터 드라이버 설치가 완료됩니다.

RISO IS1000C/IS950C 소프트웨어 제거

RISO IS1000C/IS950C 소프트웨어와 프린터 드라이버를 삭제(제거)하려면 다음 작업을 수행하십시오.

참고:

- 다른 소프트웨어 응용 프로그램을 실행 중인 경우 소프트웨어를 제거하기 전에 해당 응용 프로그램을 모두 종료하십시오.

1 Mac OS 볼륨을 열고 [응용 프로그램] - [시스템 환경설정] 폴더를 엽니다.

2 [프린터 및 스캐너]를 두 번 클릭합니다.
Mac OS v10.5/v10.6의 경우 [프린트 및 팩스]을 두 번 클릭합니다.
Mac OS v10.7(Lion)/v10.8(Mountain Lion)의 경우 [프린트 및 스캔]을 두 번 클릭합니다.

3 대화 상자에서 삭제할 대기열을 선택합니다.

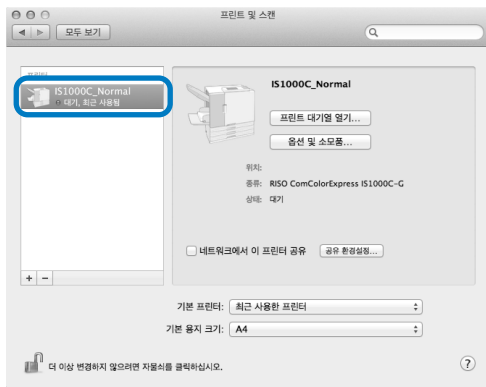

4 [-] 버튼을 클릭합니다.

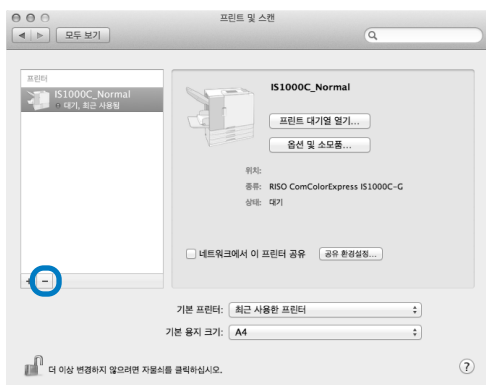

IS1000C/IS950C용으로 설치된 대기열이 여러 개인 경우 3~4단계를 반복하여 모든 프린터(대기열)를 삭제합니다.

5 대화 상자를 닫습니다.

Mac OS v10.6 이상의 경우 8단계로 이동합니다.

6 Mac OS 볼륨을 열고 [라이브러리] - [Receipts] 폴더를 엽니다.

7 [IS1000C_IS950C-*.pkg]를 삭제합니다.**

8 Mac OS 볼륨을 열고 [라이브러리] - [Printers] 폴더를 엽니다.

9 [RISO] 폴더를 삭제합니다.

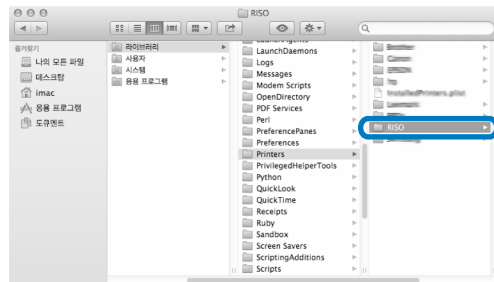

10 Mac OS 볼륨을 열고 [라이브러리] - [Printers] - [PPDs] - [Contents] - [Resources] 폴더를 엽니다.

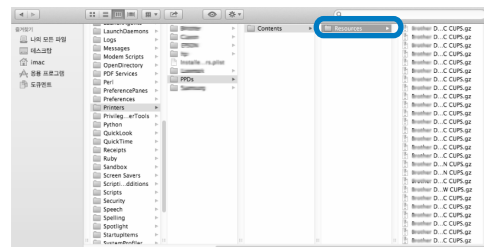

11 [RSI10] 또는 [RSI95] 키워드를 사용하여 검색을 실행합니다.

12 발견된 [RSI10****.ppd] 또는 [RSI95***.ppd] 파일을 삭제합니다.

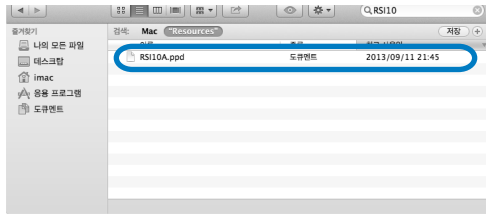

13 Mac OS 볼륨을 열고 [사용자] - [라이브러리] - [Preferences] 폴더를 엽니다.

14 [com.apple.print.custompapers.plist] 및 [com.apple.print.custompresets.plist]를 삭제합니다.

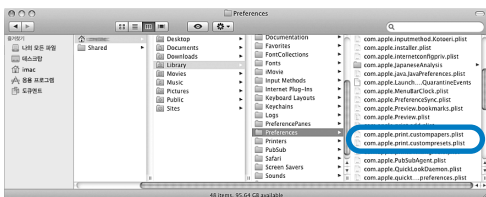

사용자 지정 호출기가 OS에서 등록되지 않았거나 인쇄 조건이 프린터 드라이버에 구성되어 있지 않으면 이러한 파일이 존재하지 않습니다. 이러한 파일이 존재하면 삭제합니다. 그런 다음 RISO IS1000C/IS950C 소프트웨어를 삭제합니다.

15 Mac OS 볼륨을 열고 [응용 프로그램] 폴더를 엽니다.

16 [RISO IS1000C] 또는 [RISO IS950C] 폴더를 삭제합니다.

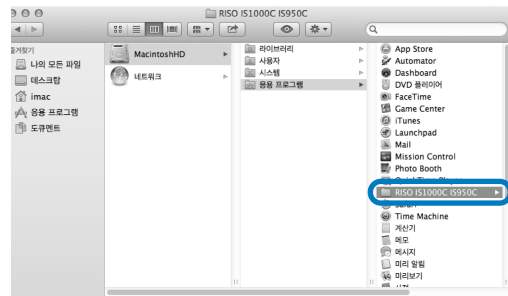

그러면 RISO IS1000C/IS950C 소프트웨어 삭제가 완료됩니다.

Linux에 설치

Linux에 RISO IS1000C/IS950C 컨트롤러 PPD 등록

참고:

- 여기에 나와 있는 설명에서는 Linux Ubuntu(10.04)를 사용합니다.
- 다른 소프트웨어 응용 프로그램을 실행 중인 경우 프린터를 구성하기 전에 해당 응용 프로그램을 모두 종료하십시오.

- 1 프린터와 IS1000C/IS950C 컨트롤러를 켭니다.
- 2 컴퓨터(Linux)의 네트워크 설정을 구성합니다.
- 3 메뉴 표시줄에서 [시스템]-[관리]-[인쇄]를 선택합니다.
인쇄 창이 표시됩니다.
- 4 [추가] 버튼을 클릭합니다.
- 5 [LPD/LPR 호스트 또는 프린터]를 선택하고 [Host:]에 IS1000C 또는 IS950C 컨트롤러의 IP 주소를 입력합니다.

- 6 필요한 경우 [Queue:]에 소문자로 대기열(normal/hold)을 입력하고 [앞으로] 버튼을 클릭합니다.
- 7 드라이버 선택 화면에서 [PPD 파일 제공]을 선택하고 [RSI10KORA.ppd] 파일을 선택한 다음 [앞으로] 버튼을 클릭합니다.
- 8 PPD 버전을 확인하고 [앞으로] 버튼을 클릭합니다.
- 9 프린터 이름을 선택하고 [적용] 버튼을 클릭합니다.
- 10 필요한 경우 테스트 인쇄를 수행합니다.

프린터 등록이 완료되고 아이콘이 인쇄 창에 표시됩니다.

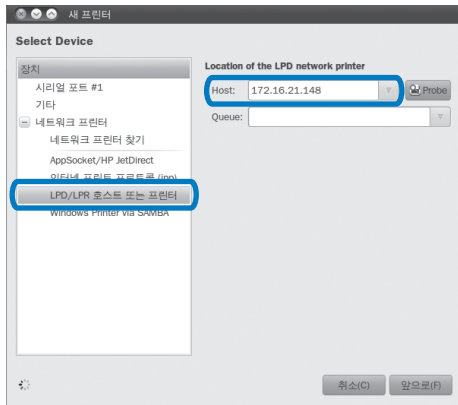

Linux PPD 제거

Linux에 등록된 RISO IS1000C/IS950C PPD를 삭제(제거)하려면 다음 작업을 수행하십시오.

중요!:

- 제거하려면 관리자 권한이 필요합니다.

참고:

- 여기에 나와 있는 설명에서는 Linux Ubuntu(10.04)를 사용합니다.
- 다른 소프트웨어 응용 프로그램을 실행 중인 경우 제거를 수행하기 전에 해당 응용 프로그램을 모두 종료하십시오.

1 Linux에서 [시스템]-[관리]-[인쇄]를 선택합니다.

[인쇄] 화면이 표시됩니다.

2 삭제할 프린터의 아이콘을 마우스 오른쪽 버튼으로 클릭하고 [삭제]를 선택합니다.



제거 프로세스가 시작됩니다.

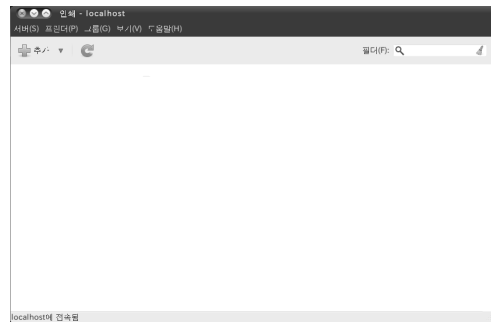

아이콘이 사라지면 RISO IS1000C/IS950C PPD가 삭제되고 제거가 완료된 것입니다.

부록

문제 해결

이 부록에서는 프린터 드라이버와 소프트웨어 설치 중에 발생할 수 있는 문제를 해결하는 방법에 대해 설명합니다.



문제	원인 및 해결 방법
RISO IS1000C/IS950C 소프트웨어를 설치할 수 없습니다.	<ul style="list-style-type: none"> 컴퓨터에 CD-ROM을 넣었는데도 설치가 시작되지 않습니다. 컴퓨터 모델이나 설정으로 인해 설치 자동 시작이 허용되지 않을 수 있습니다. CD-ROM에서 "IS1000C_IS950C_Software_Package.exe" 파일을 두 번 클릭하십시오.
RISO Management Tool이 정상적으로 작동하지 않습니다.	<ul style="list-style-type: none"> RISO Management Tool이 제대로 설치되지 않았습니다. 아래의 페이지를 참조하여 RISO Management Tool을 다시 설치하십시오. <ul style="list-style-type: none"> Windows "네트워크 설정" 27페이지 Mac OS "네트워크 설정" 35페이지 RISO Management Tool이 시작되지만 프린터 정보가 표시되지 않습니다. <ul style="list-style-type: none"> [검색] 아이콘을 클릭하고 표시 정보를 새로 고치십시오. IS1000C/IS950C와 프린터의 전원이 켜져 있는지 확인하십시오. IS1000C/IS950C와 컴퓨터가 올바르게 연결되어 있고 IS1000C/IS950C와 프린터가 올바르게 연결되어 있는지 확인하십시오. "후면" 14페이지, "컴퓨터 연결" 22페이지
프린터 드라이버를 설치할 수 없습니다.	<ul style="list-style-type: none"> IS1000C/IS950C의 IP 주소가 설정되지 않았습니다. 아래의 페이지를 참조하여 IS1000C/IS950C에 IP 주소를 할당하십시오. <ul style="list-style-type: none"> Windows "네트워크 설정" 27페이지 Mac OS "네트워크 설정" 35페이지 잘못된 IP 주소가 설정되었습니다. RISO Management Tool을 통해 입력한 IP 주소가 잘못되었습니다. 올바른 IP 주소를 입력하십시오.
프린터 터치 패널의 [상태] - [일반정보] 화면에 The External Controller is not connected.(외부 컨트롤러가 연결되지 않았습니다.)라는 메시지가 표시됩니다.	<ul style="list-style-type: none"> IS1000C/IS950C가 실행되고 있지 않습니다. 전원 스위치를 눌러 IS1000C/IS950C를 켜십시오. IS1000C/IS950C와 프린터가 올바르게 연결되어 있지 않습니다. 프린터에 연결된 LAN 케이블을 IS1000C/IS950C 후면의 위쪽 커넥터에 확실하게 연결하십시오. "후면" 14페이지 네트워크에 연결하는 데 사용되는 IP 주소와 프린터에 연결하는 데 사용되는 IP 주소가 동일합니다. IS1000C/IS950C에는 네트워크 연결에 사용되는 IP 주소 설정과 프린터 연결에 사용되는 IP 주소 설정이 있습니다. 이 두 주소가 동일하면 연결 오류가 발생할 수 있습니다. IS1000C/IS950C Console의 [커뮤니케이션 설정] 화면에서 [IP 주소]에 대해 설정된 IP 주소(네트워크 연결에 사용되는 주소)와 [프린터 포트 설정]에 대한 IP 주소가 동일하지 않은지 확인하십시오. 동일하면 두 설정 중 하나를 변경하십시오. 자세한 내용은 별도의 취급설명서인 "유tility 안내서"를 참조하십시오.

Font Sample Page

Printer Name: IS1000C
 Serial Number:

Model: RISO IS1000CG
 Version:

Bookman-LightItalic
 Carta
 Chicago
 Clarendon
 Clarendon-Bold
 Clarendon-Light
 CooperBlack
 CooperBlack-Italic
 Copperplate-ThirtyThreeBC
 Copperplate-ThirtyTwoBC
 Coronet-Regular
 Courier
 Courier-Bold
 Courier-BoldOblique
 Courier-Oblique
 Eurostile
 Eurostile-Bold
 Eurostile-BoldExtendedTwo
 Eurostile-ExtendedTwo
 Geneva
 GillSans
 GillSans-Bold
 GillSans-BoldCondensed
 GillSans-BoldItalic
 GillSans-Condensed
 GillSans-ExtraBold
 GillSans-Italic
 GillSans-Light
 GillSans-LightItalic
 Goudy
 Goudy-Bold
 Goudy-BoldItalic
 Goudy-ExtraBold
 Goudy-Italic
 Helvetica
 Helvetica-Bold
 Helvetica-BoldOblique
 Helvetica-Condensed
 Helvetica-Condensed-Bold
 Helvetica-Condensed-BoldObli
 Helvetica-Condensed-Oblique
 Helvetica-Narrow
 Helvetica-Narrow-Bold
 Helvetica-Narrow-BoldOblique
 Helvetica-Narrow-Oblique
 HoeflerText-Black
 HoeflerText-BlackItalic
 HoeflerText-Italic
 HoeflerText-Ornaments

The quick brown fox jumps over the lazy dog

The quick brown fox jumps over the lazy dog
 The quick brown fox jumps over the lazy dog
The quick brown fox jumps over the lazy dog
 The quick brown fox jumps over the lazy dog
The quick brown fox jumps over the lazy dog
The quick brown fox jumps over the lazy dog
THE QUICK BROWN FOX JUMPS OVER THE LAZY DOG
 THE QUICK BROWN FOX JUMPS OVER THE LAZY DOG
The quick brown fox jumps over the lazy dog
 The quick brown fox jumps over the lazy dog
 The quick brown fox jumps over the lazy dog
The quick brown fox jumps over the lazy dog
The quick brown fox jumps over the lazy dog
 The quick brown fox jumps over the lazy dog
The quick brown fox jumps over the lazy dog
The quick brown fox jumps over the lazy dog
 The quick brown fox jumps over the lazy dog
 The quick brown fox jumps over the lazy dog
The quick brown fox jumps over the lazy dog
The quick brown fox jumps over the lazy dog
The quick brown fox jumps over the lazy dog
The quick brown fox jumps over the lazy dog
 The quick brown fox jumps over the lazy dog
The quick brown fox jumps over the lazy dog
 The quick brown fox jumps over the lazy dog
The quick brown fox jumps over the lazy dog
The quick brown fox jumps over the lazy dog
The quick brown fox jumps over the lazy dog
 The quick brown fox jumps over the lazy dog
The quick brown fox jumps over the lazy dog
The quick brown fox jumps over the lazy dog
The quick brown fox jumps over the lazy dog
 The quick brown fox jumps over the lazy dog
The quick brown fox jumps over the lazy dog
The quick brown fox jumps over the lazy dog
The quick brown fox jumps over the lazy dog
The quick brown fox jumps over the lazy dog
The quick brown fox jumps over the lazy dog
The quick brown fox jumps over the lazy dog
The quick brown fox jumps over the lazy dog
The quick brown fox jumps over the lazy dog

Font Sample Page

Printer Name: IS1000C
Serial Number:Model: RISO IS1000CG
Version:

Page: 3

HoeflerText-Regular	The quick brown fox jumps over the lazy dog
JoannaMT	The quick brown fox jumps over the lazy dog
JoannaMT-Bold	The quick brown fox jumps over the lazy dog
JoannaMT-BoldItalic	<i>The quick brown fox jumps over the lazy dog</i>
JoannaMT-Italic	<i>The quick brown fox jumps over the lazy dog</i>
LetterGothic	The quick brown fox jumps over the lazy dog
LetterGothic-Bold	The quick brown fox jumps over the lazy dog
LetterGothic-BoldSlanted	<i>The quick brown fox jumps over the lazy dog</i>
LetterGothic-Slanted	<i>The quick brown fox jumps over the lazy dog</i>
LubalinGraph-Book	The quick brown fox jumps over the lazy dog
LubalinGraph-BookOblique	<i>The quick brown fox jumps over the lazy dog</i>
LubalinGraph-Demi	The quick brown fox jumps over the lazy dog
LubalinGraph-DemiOblique	<i>The quick brown fox jumps over the lazy dog</i>
Marigold	<i>The quick brown fox jumps over the lazy dog</i>
Monalisa-Recut	The quick brown fox jumps over the lazy dog
Monaco	The quick brown fox jumps over the lazy dog
NewCenturySchlbk-Bold	The quick brown fox jumps over the lazy dog
NewCenturySchlbk-BoldItalic	<i>The quick brown fox jumps over the lazy dog</i>
NewCenturySchlbk-Italic	<i>The quick brown fox jumps over the lazy dog</i>
NewCenturySchlbk-Roman	The quick brown fox jumps over the lazy dog
NewYork	The quick brown fox jumps over the lazy dog
Optima	The quick brown fox jumps over the lazy dog
Optima-Bold	The quick brown fox jumps over the lazy dog
Optima-BoldItalic	<i>The quick brown fox jumps over the lazy dog</i>
Optima-Italic	<i>The quick brown fox jumps over the lazy dog</i>
Oxford	<i>The quick brown fox jumps over the lazy dog</i>
Palatino-Bold	The quick brown fox jumps over the lazy dog
Palatino-BoldItalic	<i>The quick brown fox jumps over the lazy dog</i>
Palatino-Italic	<i>The quick brown fox jumps over the lazy dog</i>
Palatino-Roman	The quick brown fox jumps over the lazy dog
StempelGaramond-Bold	The quick brown fox jumps over the lazy dog
StempelGaramond-BoldItalic	<i>The quick brown fox jumps over the lazy dog</i>
StempelGaramond-Italic	<i>The quick brown fox jumps over the lazy dog</i>
StempelGaramond-Roman	The quick brown fox jumps over the lazy dog
Symbol	Τηε θυιχκ βροων φοξ φυμπσ σμερ τηε λαζψ δογ
Tekton	<i>The quick brown fox jumps over the lazy dog</i>
Times-Bold	The quick brown fox jumps over the lazy dog
Times-BoldItalic	<i>The quick brown fox jumps over the lazy dog</i>
Times-Italic	<i>The quick brown fox jumps over the lazy dog</i>
Times-Roman	The quick brown fox jumps over the lazy dog
TimesNewRomanPS-BoldItalicMT	<i>The quick brown fox jumps over the lazy dog</i>
TimesNewRomanPS-BoldMT	The quick brown fox jumps over the lazy dog
TimesNewRomanPS-ItalicMT	<i>The quick brown fox jumps over the lazy dog</i>
TimesNewRomanPSMT	The quick brown fox jumps over the lazy dog
Univers	The quick brown fox jumps over the lazy dog
Univers-Bold	The quick brown fox jumps over the lazy dog
Univers-BoldExt	The quick brown fox jumps over the lazy dog
Univers-BoldExtObli	<i>The quick brown fox jumps over the lazy dog</i>
Univers-BoldOblique	<i>The quick brown fox jumps over the lazy dog</i>
Univers-Condensed	The quick brown fox jumps over the lazy dog

Font Sample Page

Printer Name: IS1000C
Serial Number:

Model: RISO IS1000CG
Version:

- Univers-CondensedBold
- Univers-CondensedBoldOblique
- Univers-CondensedOblique
- Univers-Extended
- Univers-ExtendedObl
- Univers-Light
- Univers-LightOblique
- Univers-Oblique
- Wingdings
- Wingdings-Regular
- ZapfChancery-MediumItalic
- ZapfDingbats

Number of Fonts: 139, Number of Files: 139

Disk0:

Number of Fonts: 0, Number of Files: 0

End of Font Sample Page

The quick brown fox jumps over the lazy dog

The quick brown fox jumps over the lazy dog

The quick brown fox jumps over the lazy dog

The quick brown fox jumps over the lazy dog

The quick brown fox jumps over the lazy dog

The quick brown fox jumps over the lazy dog

The quick brown fox jumps over the lazy dog

The quick brown fox jumps over the lazy dog

※※※ℓ □◆)(№& ㄱ□□◆■ ㄷ□□ ㄷ ◆○□◆ □◆ℓ□ ◆※ℓ ●ㄹ

※※※ℓ □◆)(№& ㄱ□□◆■ ㄷ□□ ㄷ ◆○□◆ □◆ℓ□ ◆※ℓ ●ㄹ

The quick brown fox jumps over the lazy dog

※ □◆※※* ㄱ□□◆■ *□ *◆○□▲ □◆*□ ▼※* ●※|| *□*

PCL Font Sample Page

Rom Fonts

Printer Name: IS1000C
Version:Serial Number:
PCL Fonts: 80 (ROM) / 0 (Soft)

Albertus Extra Bold
 <esc>(8U<esc>(slp12v0s4b4362T
 Albertus Medium
 <esc>(8U<esc>(slp12v0s1b4362T
 Antique Olive
 <esc>(8U<esc>(slp12v0s0b4168T
 Antique Olive Bold
 <esc>(8U<esc>(slp12v0s3b4168T
 Antique Olive Italic
 <esc>(8U<esc>(slp12v1s0b4168T
 Arial
 <esc>(8U<esc>(slp12v0s0b16602T
 Arial Bold
 <esc>(8U<esc>(slp12v0s3b16602T
 Arial Bold Italic
 <esc>(8U<esc>(slp12v1s3b16602T
 Arial Italic
 <esc>(8U<esc>(slp12v1s0b16602T
 AvantGarde-Book
 <esc>(8U<esc>(slp12v0s0b24607T
 AvantGarde-BookOblique
 <esc>(8U<esc>(slp12v1s0b24607T
 AvantGarde-Demi
 <esc>(8U<esc>(slp12v0s2b24607T
 AvantGarde-DemiOblique
 <esc>(8U<esc>(slp12v1s2b24607T
 Bookman-Demi
 <esc>(8U<esc>(slp12v0s2b24623T
 Bookman-DemiItalic
 <esc>(8U<esc>(slp12v1s2b24623T
 Bookman-Light
 <esc>(8U<esc>(slp12v0s-3b24623T
 Bookman-LightItalic
 <esc>(8U<esc>(slp12v1s-3b24623T
 CG Omega
 <esc>(8U<esc>(slp12v0s0b4113T
 CG Omega Bold
 <esc>(8U<esc>(slp12v0s3b4113T
 CG Omega Bold Italic
 <esc>(8U<esc>(slp12v1s3b4113T
 CG Omega Italic
 <esc>(8U<esc>(slp12v1s0b4113T
 CG Times
 <esc>(8U<esc>(slp12v0s0b4101T
 CG Times Bold
 <esc>(8U<esc>(slp12v0s3b4101T
 CG Times Bold Italic
 <esc>(8U<esc>(slp12v1s3b4101T
 CG Times Italic
 <esc>(8U<esc>(slp12v1s0b4101T
 Clarendon Condensed Bold
 <esc>(8U<esc>(slp12v4s3b4140T
 Coronet
 <esc>(8U<esc>(slp12v1s0b4116T
 Courier
 <esc>(8U<esc>(s0p12h0s0b4099T

The quick brown fox jumps over the lazy dog. 1234567890

The quick brown fox jumps over the lazy dog. 1234567890

The quick brown fox jumps over the lazy dog. 1234567890

The quick brown fox jumps over the lazy dog. 1234567890

The quick brown fox jumps over the lazy dog. 1234567890

The quick brown fox jumps over the lazy dog. 1234567890

The quick brown fox jumps over the lazy dog. 1234567890

The quick brown fox jumps over the lazy dog. 1234567890

The quick brown fox jumps over the lazy dog. 1234567890

The quick brown fox jumps over the lazy dog. 1234567890

The quick brown fox jumps over the lazy dog. 1234567890

The quick brown fox jumps over the lazy dog. 1234567890

The quick brown fox jumps over the lazy dog. 1234567890

The quick brown fox jumps over the lazy dog. 1234567890

The quick brown fox jumps over the lazy dog. 1234567890

The quick brown fox jumps over the lazy dog. 1234567890

The quick brown fox jumps over the lazy dog. 1234567890

The quick brown fox jumps over the lazy dog. 1234567890

The quick brown fox jumps over the lazy dog. 1234567890

The quick brown fox jumps over the lazy dog. 1234567890

The quick brown fox jumps over the lazy dog. 1234567890

The quick brown fox jumps over the lazy dog. 1234567890

The quick brown fox jumps over the lazy dog. 1234567890

The quick brown fox jumps over the lazy dog. 1234567890

The quick brown fox jumps over the lazy dog. 1234567890

The quick brown fox jumps over the lazy dog. 1234567890

The quick brown fox jumps over the lazy dog. 1234567890

The quick brown fox jumps over the lazy dog. 1234567890

PCL Font Sample Page

Rom Fonts

Printer Name: IS1000C
Version:Serial Number:
PCL Fonts: 80 (ROM) / 0 (Soft)

Courier Bold <esc>(8U<esc>(s0p12h0s3b4099T	The quick brown fox jumps over the lazy dog. 1234567890
Courier Bold Italic <esc>(8U<esc>(s0p12h1s3b4099T	<i>The quick brown fox jumps over the lazy dog. 1234567890</i>
Courier Italic <esc>(8U<esc>(s0p12h1s0b4099T	<i>The quick brown fox jumps over the lazy dog. 1234567890</i>
CourierPS <esc>(8U<esc>(s0p12h0s0b24579T	The quick brown fox jumps over the lazy dog. 1234567890
CourierPS-Bold <esc>(8U<esc>(s0p12h0s3b24579T	The quick brown fox jumps over the lazy dog. 1234567890
CourierPS-BoldOblique <esc>(8U<esc>(s0p12h1s3b24579T	<i>The quick brown fox jumps over the lazy dog. 1234567890</i>
CourierPS-Oblique <esc>(8U<esc>(s0p12h1s0b24579T	<i>The quick brown fox jumps over the lazy dog. 1234567890</i>
Garamond Antiqua <esc>(8U<esc>(slp12v0s0b4197T	The quick brown fox jumps over the lazy dog. 1234567890
Garamond Halbfett <esc>(8U<esc>(slp12v0s3b4197T	The quick brown fox jumps over the lazy dog. 1234567890
Garamond Kursiv <esc>(8U<esc>(slp12v1s0b4197T	<i>The quick brown fox jumps over the lazy dog. 1234567890</i>
Garamond Kursiv Halbfett <esc>(8U<esc>(slp12v1s3b4197T	<i>The quick brown fox jumps over the lazy dog. 1234567890</i>
Helvetica <esc>(8U<esc>(slp12v0s0b24580T	The quick brown fox jumps over the lazy dog. 1234567890
Helvetica-Bold <esc>(8U<esc>(slp12v0s3b24580T	The quick brown fox jumps over the lazy dog. 1234567890
Helvetica-BoldOblique <esc>(8U<esc>(slp12v1s3b24580T	<i>The quick brown fox jumps over the lazy dog. 1234567890</i>
Helvetica-Narrow <esc>(8U<esc>(slp12v4s0b24580T	The quick brown fox jumps over the lazy dog. 1234567890
Helvetica-Narrow-Bold <esc>(8U<esc>(slp12v4s3b24580T	The quick brown fox jumps over the lazy dog. 1234567890
Helvetica-Narrow-BoldOblique <esc>(8U<esc>(slp12v5s3b24580T	<i>The quick brown fox jumps over the lazy dog. 1234567890</i>
Helvetica-Narrow-Oblique <esc>(8U<esc>(slp12v5s0b24580T	<i>The quick brown fox jumps over the lazy dog. 1234567890</i>
Helvetica-Oblique <esc>(8U<esc>(slp12v1s0b24580T	<i>The quick brown fox jumps over the lazy dog. 1234567890</i>
Letter Gothic <esc>(8U<esc>(s0p12h0s0b4102T	The quick brown fox jumps over the lazy dog. 1234567890
Letter Gothic Bold <esc>(8U<esc>(s0p12h0s3b4102T	The quick brown fox jumps over the lazy dog. 1234567890
Letter Gothic Italic <esc>(8U<esc>(s0p12h1s0b4102T	<i>The quick brown fox jumps over the lazy dog. 1234567890</i>
Marigold <esc>(8U<esc>(slp12v0s0b4297T	<i>The quick brown fox jumps over the lazy dog. 1234567890</i>
NewCenturySchlbk-Bold <esc>(8U<esc>(slp12v0s3b24703T	The quick brown fox jumps over the lazy dog. 1234567890
NewCenturySchlbk-BoldItalic <esc>(8U<esc>(slp12v1s3b24703T	<i>The quick brown fox jumps over the lazy dog. 1234567890</i>
NewCenturySchlbk-Italic <esc>(8U<esc>(slp12v1s0b24703T	<i>The quick brown fox jumps over the lazy dog. 1234567890</i>
NewCenturySchlbk-Roman <esc>(8U<esc>(slp12v0s0b24703T	The quick brown fox jumps over the lazy dog. 1234567890
Palatino-Bold <esc>(8U<esc>(slp12v0s3b24591T	The quick brown fox jumps over the lazy dog. 1234567890



도움이나 서비스가 필요한 경우에는 다음으로 연락하여 주십시오: